

SIEGA VERDE

EXTENSIÓN DEL VALLE DEL CÔA

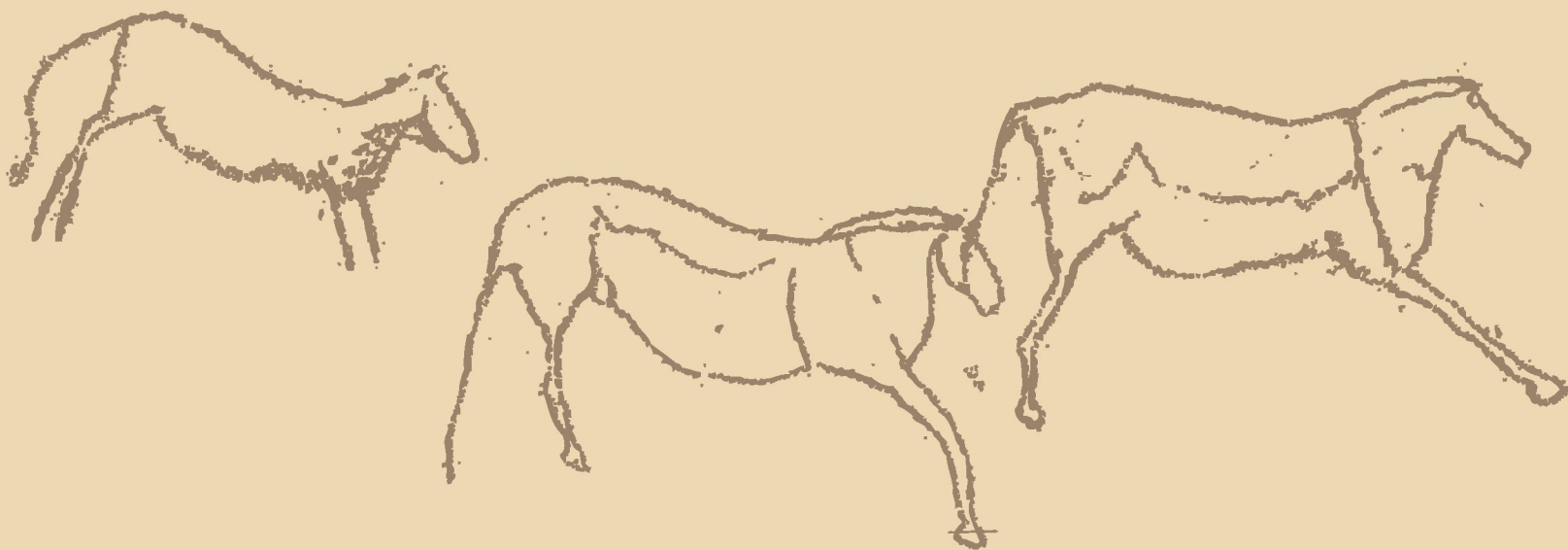

SIEGA VERDE

EXTENSIÓN DEL VALLE DEL CÔA

Arte Rupestre Paleolítico al aire libre en la cuenca del Duero

EXTENSÃO DO VALE DO CÔA

Arte Rupestre Paleolítica de ar livre na bacia do Douro

EXTENSION OF THE CÔA VALLEY

Open-air Palaeolithic Art in the basin of the Douro River

- 5 EL ARTE PALEOLÍTICO ALAIRE LIBRE EN EUROPA OCCIDENTAL
A ARTE PALEOLÍTICA AO AR LIVRE NA EUROPA OCIDENTAL
PALAEOLITHIC ART IN THE OPEN-AIR IN WESTERN EUROPE
- 15 EL ARTE PALEOLÍTICO DEL VALLE DEL CÔA
A ARTE PALEOLÍTICA DO VALE DO CÔA
PALAEOLITHIC ART IN CÔA VALLEY
- 31 EL ARTE PALEOLÍTICO DE SIEGA VERDE
A ARTE PALEOLÍTICA DE SIEGA VERDE
PALAEOLITHIC ART IN SIEGA VERDE
- 43 JUSTIFICACIÓN DE LA INSCRIPCIÓN
Identificación de criterios por los que se propone la declaración
JUSTIFICAÇÃO DA INSCRIÇÃO
Identificação de critérios com base nos quais a declaração é proposta
RATIONALE OF THE INSCRIPTION
Identification of criteria for proposing the declaration
- 61 ESTADO DE CONSERVACIÓN Y FACTORES QUE AFECTAN A LOS VALORES DEL BIEN
ESTADO DE CONSERVAÇÃO E FACTORES QUE AFECTAM OS VALORES DO SÍTIO
CONSERVATION AND FACTORS INFLUENCING THE HERITAGE VALUE
- 71 PROTECCIÓN Y GESTIÓN DEL BIEN
PROTECÇÃO E GESTÃO DO SÍTIO
HERITAGE PROTECTION AND MANAGEMENT
- 77 VISITAR EL ARTE PALEOLÍTICO ALAIRE LIBRE
Visitar Siega Verde
Visitar el Côa
VISITARA ARTE PALEOLÍTICA AO AR LIVRE
Visitar Siega Verde
Visitar o Côa
VISITING OPEN-AIR PALAEOLITHIC ART
Visiting Siega Verde
Visiting Côa
- 86 BIBLIOGRAFÍA
BIBLIOGRAFIA
BIBLIOGRAPHY



El Arte Paleolítico al aire libre en Europa occidental



<< Caballo piqueteado de Domingo García (Segovia, España), el primer grabado de estilo paleolítico al aire libre identificado en la Península Ibérica.

Cavalo picotado de Domingo García (Segovia, Espanha), a primeira gravura de estilo paleolítico ao ar livre identificada na Península Ibérica.

Percussion-engraved horse from Domingo García (Segovia, Spain), the very first engraving in Palaeolithic style in the open-air identified in the Iberian Peninsula.

< Caballo de estilo arcaico de Mazouco (Vale do Douro, Portugal). Fue el primer grabado paleolítico al aire libre identificado en Portugal.

Cavalo em estilo arcaico de Mazouco (Vale do Douro, Portugal). Foi a primeira gravura paleolítica de ar livre identificada em Portugal.

Horse in archaic style from Mazouco (Douro Valley, Portugal). This was the very first engraving in Palaeolithic style in the open-air identified in Portugal.

El Arte Paleolítico al aire libre en Europa Occidental

Durante el siglo que transcurrió desde el descubrimiento de la cueva de Altamira (1879), se consideró que el arte rupestre paleolítico, una originalidad creativa del hombre fósil de Europa Occidental, estaría prácticamente confinada en el interior de las cuevas, fuesen ellas de poca o mucha profundidad. También los manuales de prehistoria solían clasificar el arte paleolítico como un “arte de las cuevas”, sin otra expresión que no fuera la de los mundos subterráneos.

Y sólo muy lentamente emergió el arte de los cazadores-recolectores paleolíticos. Y de un arte de las tinieblas, poco a poco, se fue convirtiendo en un arte de la luz, la manifestación de un mundo rico, simbólico, rupestre, codificado también al aire libre, estructurando paisajes, que así iban siendo monumentalizados por el arte. En este proceso tuvieron protagonismo los descubrimientos, en primer lugar, el de Siega Verde y, a continuación, los del Valle del Côa. Inaugurándose así un nuevo paradigma en la historiografía de la Prehistoria antigua europea y originando una polémica respecto a la aceptación de su antigüedad, muy semejante a la que ocurrió en el último cuarto del siglo XIX sobre la autenticidad paleolítica de Altamira, cuyo reconocimiento solamente dejaría de suscitar reservas a partir del famoso “mea culpa” de Émile Cartailhac en 1902.

Valle del Côa (descubierto a finales de 1994) y Siega Verde (descubierto en 1988) son, en efecto, los dos sitios más importantes, hasta hoy, con el mayor número de representaciones artísticas al aire libre del paleolítico superior que se concentran en casi su totalidad, precisamente, en la Península Ibérica y muy en particular en la cuenca del Duero.

A estos dos sitios de mayor dimensión se deben juntar los hallazgos de otras rocas singulares, también con evidencias de arte paleolítico al aire libre. Desde la primera revelación, en 1970, de un caballo en Domingo García (Segovia, España), sitio donde entre tanto se identificaron unas decenas de figuraciones más; Fraga de Mazouco (Portugal); Piedras Blancas (Almería, un único équido descubierto en 1987); los cuatro sitios del Vale do Sabor, en el Norte de Portugal (Ribeira da Sardinha, Sampaio, Foz da Ribeira do Pousadouro y Fraga Escrevida); en el valle del Zêzere (Poço do Caldeirão y Costalta); en el valle del Ocreza (una única figura de un caballo descubierta en 2000); y finalmente en el valle del Guadiana (Molino Manzániz). Fuera de la Península Ibérica ha sido apenas hasta ahora descubierta, en 1983, la singular roca decorada con incisiones de Fomols-Haut, en los Pirineos Orientales (Francia). Gran parte de estos sitios presentan pocas figuras, algunos apenas sólo una (un caballo aislado en Piedras Blancas y en Ocreza; un uro aislado en Ribeira da Sardinha), casi como meros indicadores, tal vez de carácter étnico.

Ciertamente la lista aumentará en los próximos años, dejando entrever que tal vez el arte al aire libre en el tiempo paleolítico haya sido mucho más común que la decoración de las cuevas.

A Arte Paleolítica ao Ar Livre na Europa Ocidental

Durante o século que decorreu desde a descoberta da gruta de Altamira (1879), parecia que a arte rupestre paleolítica, uma originalidade criativa do homem fóssil da Europa Ocidental, estaria praticamente acantonada no interior das cavidades cársticas, fossem elas pouco ou muito profundas. Também os manuais de pré-história costumavam classificar a arte paleolítica como uma “arte das grutas”, sem outra expressão que não a dos mundos subterrâneos.

Só muito lentamente a arte dos caçadores-recolectores paleolíticos daí emergiu. E de uma arte das trevas, foi lentamente tornando-se uma arte da luz, a expressão afinal de um rico mundo simbólico rupestre, também ele codificado a céu aberto, estruturando paisagens, que assim iam sendo monumentalizadas pela arte. Para isto contribuíram decisivamente as descobertas primeiro de Siega Verde e logo depois do Vale do Côa, que inauguraram um novo paradigma na arqueologia da Pré-história antiga europeia. Estas descobertas suscitaram mesmo uma polémica relativamente à aceitação da sua grande antiguidade, em muito semelhante à que decorreu no último quartel do século XIX relativamente à autenticidade paleolítica de Altamira, cujo reconhecimento só deixaria de suscitar reservas a partir do famoso “mea culpa” de Émile Cartailhac em 1902.

O Vale do Côa (revelado a partir de finais de 1994) e Siega Verde (dado a conhecer em 1988) são, com efeito, os dois mais importantes sítios até hoje identificados na Península Ibérica com o maior número de representações artísticas ao ar livre do Paleolítico superior, que se concentram na sua quase totalidade precisamente na Península Ibérica e muito em particular na bacia do Douro.

A estes dois sítios maiores devem juntar-se os achados de outras rochas singulares também com evidências de arte paleolítica de ar livre desde a primeira revelação, em 1970, de um cavalo em Domingo Garcia (Segovia, Espanha), sítio onde entretanto foram identificadas mais umas dezenas de figurações; fraga de Mazouco (Portugal); Piedras Blancas (Almería, um único equídeo revelado em 1987); os quatro sítios do Vale do Sabor, no Norte de Portugal (Ribeira da Sardinha, Sampaio, Foz da Ribeira do Pousadouro e Fraga Escrevida); Vale do Zêzere (Poço do Caldeirão e Costalta); Vale do Ocreza (uma única figura de um cavalo descoberta em 2000); e finalmente no Vale do Guadiana (Molino Manzánéz). Fora da Península Ibérica apenas foi até agora descoberta (em 1983) a singular rocha decorada com incisões de Fornols-Haut, nos Pirinéus Orientais (França). A maioria destes sítios apresentam poucas figuras, alguns apenas uma só (um cavalo isolado em Piedras Blancas e no Ocreza; um auroque isolado na Ribeira da Sardinha), quase como simples indicadores, talvez de carácter étnico.

Seguramente que a lista irá engrossar nos próximos anos, deixando entrever que talvez a arte ao ar livre no tempo paleolítico tenha sido muito mais comum do que a decoração das grutas.

Palaeolithic Art in the Open-Air in Western Europe

During the century that elapsed since the discovery of the Altamira cave (1879), it seemed like Palaeolithic rock-art, an original creation of the fossil man from Western Europe, was practically hidden inside carsic caves, whether deep or not. And the pre-historic literature usually classified Palaeolithic art as the “art of caves”, with no further expressions except for those inside subterranean worlds.

Only very gradually would the art of the Palaeolithic hunter-gatherers actually emerge from there. And from an art of darkness, it gradually became an art of light, after all the expression of a rich rupestrian symbolic world, also coded in the open-air, structuring landscapes, which would thus become monumentalized by art. The discoveries of Siega Verde at first, and soon after of the Côa Valley, had a decisive contribution towards that. Thus inaugurating a new paradigm in the archaeology of ancient European Pre-history, while also generating some polemics regarding the acceptance of its great ancientness, very much similar to what had happened in the last quarter of the 19th Century regarding the Palaeolithic authenticity of Altamira, which acknowledgement only stopped raising reservations after the famous *mea culpa* of Émile Cartailhac in 1902.

The Côa Valley (revealed towards the end of 1994) and Siega Verde (made known in 1988) are actually the two most important sites identified to the present date in the Iberian Peninsula, and with the greatest number of artistic representations in the open-air from the Upper Palaeolithic period, which are mostly concentrated precisely in the Iberian Peninsula and specifically at the basin of the Douro River.

One should also add to these two major sites the findings from other singular rocks also displaying evidences of Palaeolithic art in the open-air, since the very first revelation, in 1970, of a horse in Domingo Garcia (Segovia, Spain), a site where in the meantime a few more dozens of figures were identified; the Mazouco rock (Portugal); Piedras Blancas (Almeria, a single equine revealed in 1987); the four sites of the Sabor Valley, in the North of Portugal (Sardinha Stream, Sampaio, Mouth of the Pousadouro Stream and Fraga Escrevida); the Zêzere Valley (Poço do Caldeirão and Costalta); the Ocreza Valley (a single figure of a horse discovered in 2000); and finally in the Valley of the Guadiana (Molino Manzánéz). Outside the Iberian Peninsula, so far only the singular rock decorated with incisions of Fornols-Haut, in the Eastern Pyrenees (France) was discovered (in 1983). Most of these sites present just a few figures, some of them only one (an isolated horse in Piedras Blancas and in the Ocreza; an isolated auroche at the Sardinha Stream), almost as simple indicators, perhaps of an ethnical nature.

Surely the list is going to increase in the next coming years, hinting at the fact that perhaps art in the open-air, in Palaeolithic times, was much more common than decoration of caves.



Caballos y uros de la fase antigua (período Gravetto-Solutrense) en superposición estructurada de la roca 1 de Canada do Inferno (Valle del Côa).
Cavalos e auroques da fase antiga (período Gravetto-Solutrense) em sobreposição estruturada da rocha 1 da Canada do Inferno (Vale do Côa).
Horses and aurochs of the ancient phase (Gravetto-Solutrean period) in structured overlapping of rock 1 of Canada do Inferno (Côa Valley).







<< Gran uro realizado con un piqueteado profundo, del periodo arcaico en Sampaio (Valle del Sabor, Portugal). Grande auroque em picotagem profunda, de estilo arcaico, do sítio de Sampaio (Vale do Sabor, Portugal). Large auroch in deep percussion, in archaic style, of the Sampaio site (Sabor Valley, Portugal).

< Caballos piqueteados de Poço do Caldeirão (Valle del Zêzere, Portugal), semejantes a algunos de los équidos de Siega Verde. Cavalos picotados do Poço do Caldeirão (Vale do Zêzere, Portugal), em estilo idêntico a alguns dos équidos de Siega Verde. Percussion-engraved horses of the Poço do Caldeirão (Zêzere Valley, Portugal), in similar style to some of the equines of Siega Verde.

Superposición de diversas figuras, resaltando un uro a la derecha superpuesto a un caballo que mira en posición contraria. Panel 15 de Siega Verde. Técnica de piqueteado. Periodo Solútneo-Magdalenense. Sobreposição de diversas figuras, destacando-se um auroque do lado direito, sobreposto a um cavalo que olha em sentido contrário. Painel 15 de Siega Verde. Técnica de picotagem. Período Solutreano-Magdalenense. Overlapping of different figures, of which an auroch stands out towards the right, superimposed upon a horse, looking in the opposite direction. Panel 15 of Siega Verde. Percussion technique. Solutrean-Magdalenian Period.



El Arte Paleolítico del Valle del Côa



El Arte Paleolítico del Valle del Côa

En una región con un relieve muy accidentado, el Côa es el primer gran afluente de la margen izquierda del Duero en el territorio portugués, que corre de sur a norte, diseminándose a lo largo de los últimos kilómetros en la región de Baixo Côa, en particular en las márgenes de dicho río, pero esparciéndose también por algunos de sus afluentes, con mayor incidencia junto a la desembocadura del Côa, aquí se identificaron casi quinientas rocas grabadas con motivos de clara morfología paleolítica.

Los cursos de agua rasgaron los grandes esquistos y la pizarra del sustrato geológico, que aquí afloran en grandes paredones lisos y con amplias superficies verticales, las elegidas por los artistas del Côa. El número total de los motivos paleolíticos, aún sin contabilizar, se calcula que pueda alcanzar los 5.000, lo que hace que este grupo rupestre al aire libre sea el mayor y el más importante por el momento a nivel mundial.

Los 39 sitios inventariados del arte del Côa integran hoy un área protegida clasificada como Parque Arqueológico de Valle del Côa.

Obedeciendo a los cánones iconográficos del arte paleolítico de Europa Occidental, la temática del Côa, con motivos de gran calidad estética y elaborados patrones de ejecución técnica, es fundamentalmente zoomórfica y naturalista, aunque de un naturalismo sintético. La fauna representada, típica de un clima más templado que frío, está formada por équidos (caballos), bóvidos (uros), cápridos (cabras y gamuzas) y cérvidos (venados y ciervos). Este bestiario es complementado por algunos peces singulares, así como por algunos zoomorfos indeterminados, cuya morfología, sin embargo, los aproxima de la tipología de las especies señaladas.

Además, en tres rocas se identificaron algunas representaciones humanas o humanoides, la más divulgada es el expresivo humano ictifálico de la roca 2 de Piscos. Pero merecen destacarse el notable grupo de 14 humanos y humanoides híbridos de la roca 24 de Ribeira de Piscos. Todos son bípedos, pero ostentan el aspecto caricaturesco y hasta animalesco (en la forma de la cabeza), típico de los seres antropomórficos paleolíticos identificados en el arte mueble o en el arte de las cuevas.

Los signos de carácter abstracto están más presentes al final del ciclo paleolítico. Pueden acompañar y asociarse a la fauna grabada, o aparecer aislados como los simples haces de líneas incisos, o hasta en grandes concentraciones, como en el caso excepcional de la roca 16 de Vale de José Esteves, relacionados aquí con el arte de la transición tardiglacial/azilense.

Técnicamente, los motivos son en su mayoría grabados por incisión o martilleo, conociéndose algún caso de uros grabados y pintados en rojo excepcionales en un panel de Faia. Esto sugiere que otros motivos, de los cuales hoy apenas se conservan los trazos grabados, también podrían haber estado pintados.

En su mayoría, los motivos surgen aislados, como suspendidos en un espacio idealizado, sin representar el suelo o cualquier elemento vegetal.

Son raras las escenas o composiciones, la más notable es la de los caballos con las cabezas enlazadas en la roca 1 de Piscos. Existen también animales con múltiples cabezas sugiriendo movimiento, una característica poco común en el arte paleolítico, pero muy típica del arte del Côa, aparentemente exclusiva del período I. El ejemplo más notable es el de la cabra montesa con dos cabezas simétricas de la roca 3 de Quinta da Barca.

Por otra parte, los artistas sobreponían intencionalmente los animales en las mismas zonas de los paneles, formando verdaderos palimpsestos con ricas

estratigrafías figurativas. Son superposiciones estructuradas en un dispositivo ilusorio. Esto es, las superposiciones del período antiguo (grabados piqueteados de trazo profundo), aunque de momentos diferentes, deben ser entendidos como posibles asociaciones entre todos los motivos, sacralizándose con los grabados tanto del panel, como del lugar, en un juego de formas de los que apenas nos llegó la imagen idealizada en su casual relación con los lugares. Esta es una característica típica del primer período del arte del Côa (Gravetto-Solutrense \pm c. de 25.000- \pm 18.000 BP), del cual los mejores ejemplos son las rocas 1 de Quinta da Barca, 1 de Fariseu, 3 de Penascosa y 1 de Canada do Inferno.

La excavación de dos sectores de la playa frente a la roca 1 de Fariseu, un panel repleto de grabados piqueteados sobrepuestos entre sí (94 identificados hasta este momento) que evidencian todos los atributos de forma y estilo del arte del Côa, sellado por estratos con restos de fauna consumida e industrias líticas atribuibles a la segunda mitad del Paleolítico superior, demuestra que la acumulación estructurada e intencional de los motivos en las mismas zonas de los paneles, se procesa en un mismo horizonte cultural, muy probablemente durante el período Gravetense o Graveto-Solutrense, que es uno de los principales momentos de apogeo del ciclo artístico paleolítico.

Las distintas dataciones TL, OSL y ^{14}C de Fariseu, confirman la frecuentación paleolítica del lugar por lo menos entre \pm 18.400 y 11.000 BP. y acentúan la antigüedad de los grabados de trazo profundo de este panel, parcialmente cubierto por depósitos paleolíticos entre los que se localizaron fragmentos grabados del panel que habían caído. De acuerdo con los datos de las excavaciones del sitio, puede afirmarse que el grabado del panel fue contemporáneo o anterior a los momentos de deposición de los estratos 7 y 8 y puede atribuirse, aunque provisoriamente, la datación de 18.400 como la edad mínima para la decoración de este panel, cuyos grabados ofrecen una gran homogeneidad morfo-estilística.

Los grabados piqueteados con trazos profundos, aquéllos que aún hoy se pueden apreciar mejor, son de los más antiguos, siendo ésta la técnica de ejecución preferencial del primer período del arte del Côa. Sin embargo, la presencia de animales incisos de trazo simples en la base de la estratigrafía figurativa, tanto en la roca 1 de Fariseu, como también en la roca 1 de Canada do Inferno (del mismo período figurativo), demuestran que las incisiones de trazo simples están presentes desde la Iª fase de grabado y pudieron constituir la base de los grabados piqueteados de trazo profundo, en cuanto esbozo de los grabados que serían después piqueteados y remarcados.

Los sitios característicos de este primer período se localizan, en su mayoría, junto al antiguo lecho del Côa y, preferencialmente, en las antiguas playas, donde el río se ensanchaba más: Canada do Inferno, Fariseu, Foz da Ribeira de Piscos y Penascosa/Quinta da Barca. Estas son, a propósito, las cuatro últimas playas/pequeñas bahías de los últimos kilómetros de Baixo Côa, desafortunadamente ahora sin rasgos distintivos a partir de la desembocadura de Piscos en el sentido del curso del agua, debido a la subida del nivel embalsado por la presa de Pocinho. Los pocos grabados y pinturas en los granitos de Faia también pertenecen estilísticamente a este primer período.

A este período pertenecen todos los paneles con los grabados piqueteados ordenados en superposiciones estructuradas en disposición etérea, algunos

buscando intencionalmente las partes más altas de los paneles como el espacio operativo preferente. Aquí se superponían intencionalmente los motivos que iban siendo sucesivamente grabados (y pintados??), formando finalmente los densos palimpsestos como los de las citadas rocas 1 de Fariseu y 1 de Quinta da Barca, ésta aparentemente en uno de los *axis-mundi* del santuario arcaico del Côa.

El segundo gran periodo del Côa paleolítico se distribuye por el Magdaleniense (± 16.000 - ± 10.000 BP) donde prácticamente están casi ausentes las figuras piqueteadas, que son sustituidas gradualmente por las incisiones simples y/o múltiples, que se constituyen como la técnica dominante de este período. Las placas de arte mueble de Fariseu, casi todas provenientes de los estratos tardiglaciares son una buena referencia secuencial y cronológica para este tipo de grabados que se caracteriza por la deconstrucción gradual de la estilística naturalista y algo estandarizada del período anterior. Ahora las representaciones son más pequeñas, algunas casi minúsculas, los cuerpos de los animales son más geométricos, piernas afiladas y sin patas, cabezas finas, acompañando la gradual expansión del trazado múltiple y mayor abundancia de signos abstractos, muchos de ellos no figurativos.

El área de expansión de este período Magdaleniense se refiere más a la región de Foz do Côa y riberas adyacentes (Vale de Cabrões, Vale de José Esteves...). Pero hay también excelentes ejemplos de arte Magdaleniense, tanto en Penascosa (roca 10), como en Quinta da Barca (roca 23) y muy especialmente en la zona terminal de Ribeira de Piscos, con las notables rocas 2 y 24, donde se concentran casi la totalidad de los humanos y humanoides conocidos en el Côa.

Por otra parte, los grabados incisivos ya no se agrupan en el mismo tipo de acumulaciones estructuradas del período anterior, modificándose los estándares de dispersión espacial. Ahora aparecen menos concentrados en los paneles, son más pequeños y se distribuyen más por las grandes vertientes del valle, siendo más comunes los paneles con menos grabados. El espacio operativo de los paneles pierde protagonismo la parte más alta y se graban pequeños o grandes paneles indiferentemente.

Todos estos factores contribuyen para que se consideren los paneles decorados de este período como registros de un arte menos “público” respecto al período anterior.

En resumen, el ordenamiento ritualizado del espacio decorado, privilegiando las zonas de playa en el valle del Côa (primer período), demuestra que la monumentalización del paisaje y su alianza con la fauna de herbívoros y los cursos de agua, ya era utilizada desde el Gravetiense o Graveto-Solutrense, prolongándose el grabado, ahora más disperso, hasta el Magdaleniense (período reciente), con un acentuado desplazamiento del “santuario” para la región de la desembocadura del Côa. Durante ese largo período de tiempo puede considerarse el valle del Côa como un gran “santuario” al aire libre, recorrido y ordenado por sucesivas generaciones de cazadores-artistas del Paleolítico superior.



A Arte Paleolítica do Vale do Côa

Numa região com um relevo muito acidentado, o Côa é o primeiro grande afluente da margem esquerda do Douro em território português, correndo no sentido Sul-Norte.

Disseminando-se ao longo dos últimos quilómetros da região do Baixo Côa, em particular nas margens deste rio, mas espalhando-se também por alguns dos seus afluentes, com maior incidência junto à foz do Côa, aqui foram identificadas quase meio milhar de rochas gravadas com motivos de clara morfologia paleolítica.

Os cursos de água rasgaram os metagrauvaques e xistos do substrato geológico, que aqui afloram em grandes paredões lisos e com largas superfícies verticais, as escolhidas pelos artistas do Côa. O número total de motivos paleolíticos, ainda por contabilizar, calcula-se que possa atingir os 5.000, o que faz deste grupo rupestre de ar livre o maior e o mais importante a nível mundial.

Os 39 sítios inventariados da Arte do Côa integram hoje uma área protegida classificada como Parque Arqueológico do Vale do Côa.

Obedecendo aos cânones iconográficos da arte paleolítica da Europa Ocidental, a temática do Côa, com motivos de grande qualidade estética e elaborados padrões de execução técnica, é fundamentalmente zoomórfica e naturalista, ainda que de um naturalismo sintético. A fauna representada, típica de um clima mais temperado que frio, é constituída por equídeos (cavalos), bovídeos (auroques), capríneos (cabras e camurças) e cervídeos (veados e cervas). Este bestiário é complementado por alguns raros peixes, bem como por alguns zoomorfos indeterminados, cuja morfologia, no entanto, os aproxima da tipologia das espécies apontadas.

Em três rochas foram ainda identificadas algumas raras representações humanas ou humanóides, de que a mais divulgada é o expressivo humano ictifálico da rocha 2 de Piscos. Mas merecem particular destaque o notável grupo de 14 humanos e humanóides híbridos da rocha 24 da Ribeira de Piscos. Todos são bípedes, mas ostentam o aspecto caricatural e até animalesco (na forma das cabeças), típico dos seres antropomórficos paleolíticos identificados na arte móvel ou na arte das grutas.

Os signos de carácter abstracto estão mais presentes no fim do ciclo paleolítico. Podem acompanhar e associar-se à fauna gravada, ou aparecerem isolados como os vulgares feixes de linhas incisais, ou até em grandes concentrações, como no caso excepcional da rocha 16 do Vale de José Esteves, aqui ligados à arte da transição tardi-glacial/azilense.

Tecnicamente, os motivos são na sua maioria gravados por incisão ou martelagem, havendo raros casos de auroques gravados e pintados a vermelho, estes apenas em local abrigado da Faia. Isto sugere que outros motivos, de que hoje apenas se conservam os traços gravados, poderão também ter sido pintados.

Na sua maioria os motivos surgem isolados, como que pairando num espaço idealizado, sem figuração do solo ou de qualquer elemento vegetalista.

São raras as cenas ou composições evidentes, de que a mais notável é a de dois cavalos com as cabeças enlaçadas na rocha 1 de Piscos. Há também animais com múltiplas cabeças sugerindo movimento, uma característica pouco comum na arte paleolítica, mas muito típica da Arte do Côa, aparentemente exclusiva do período I. O exemplo mais notável é o da cabra-montês com duas cabeças simétricas da rocha 3 da Quinta da Barca.

Por outro lado, os artistas sobrepunham intencionalmente os animais nas

mesmas zonas dos painéis, constituindo as rochas mais densamente gravadas verdadeiros palimpsestos com ricas estratigrafias figurativas. São sobreposições estruturadas em dispositivo ilusório. Isto é, as sobreposições do período antigo (gravuras picotadas de traço profundo) ainda que de momentos diferentes, devem ser encaradas como eventuais associações entre todos os motivos, sacralizando-se com as gravações quer um painel, quer um lugar, num jogo de formas de que apenas nos chegou a imagética animalista na sua eventual relação com os lugares. Esta é uma característica típica do primeiro período da arte do Côa (Gravetto-Solutrense \pm c. de 25.000- \pm 18.000 BP), de que os melhores exemplos são as rochas 1 da Quinta da Barca, 1 do Fariseu, 3 da Penascosa e 1 da Canada do Inferno.

A escavação de dois sectores da praia frente à rocha 1 do Fariseu, um painel repleto de gravuras picotadas sobrepostas entre si (94 identificadas até ao momento) que evidenciam já todos os atributos de forma e estilo da Arte do Côa, selado por estratos com restos de fauna consumida e indústrias líticas atribuíveis à segunda metade do Paleolítico superior, demonstra que a acumulação estruturada e intencional dos motivos nas mesmas zonas dos painéis, se processa num mesmo horizonte cultural, muito provavelmente durante o período Gravettense ou Gravetto-Solutrense, que é um dos principais momentos de apogeu do ciclo artístico paleolítico.

As várias datações TL, OSL e ^{14}C do Fariseu, confirmam a frequência paleolítica do lugar pelo menos entre \pm 18.400 e 11.000 BP. E acentuam a antiguidade das gravuras de traço profundo deste painel, parcialmente coberto por depósitos paleolíticos e com a presença de fragmentos gravados do painel caídos nos níveis de base. De acordo com os dados das escavações do sítio, pode afirmar-se que a gravação do painel será contemporânea ou anterior aos momentos de deposição das camadas 7 e 8 e pode tomar-se, ainda que provisoriamente, a datação de 18.400 como a idade mínima para a decoração deste painel, cujas gravuras oferecem uma grande homogeneidade morfo-estilística.

As gravuras picotadas com traços profundos, aquelas que hoje melhor se podem ainda apreciar, são assim das mais antigas, sendo esta a técnica de execução preferencial do Iº período da Arte do Côa. No entanto, a presença de animais incisos de traço simples na base da estratigrafia figurativa, quer na rocha 1 do Fariseu, mas também na rocha 1 da Canada do Inferno (do mesmo período figurativo), demonstram que as incisões de traço simples estão presentes desde a Iª fase de gravação. E poderão até ser a base das gravações picotadas de traço profundo, enquanto esboço das gravuras que seriam depois picotadas e aprofundadas.

Os sítios característicos deste primeiro período localizam-se mais junto ao antigo leito do Côa e, preferencialmente, nas antigas praias onde o rio mais alargava: Canada do Inferno, Fariseu, Foz da Ribeira de Piscos e Penascosa/Quinta da Barca. Estas são, aliás, as quatro últimas praias/enseadas dos últimos quilómetros do Baixo Côa, infelizmente agora descaracterizado a partir da foz de Piscos para jusante, devido à subida das águas por efeito da barragem do Pocinho. As poucas gravuras e pinturas nos granitos da Faia também pertencem estilisticamente a este Iº período.

É a este período que pertencem todos os painéis com as gravuras picotadas ordenadas em sobreposições estruturadas em dispositivo ilusório, alguns procurando intencionalmente as partes mais elevadas dos painéis como o espaço operativo preferencial. Aqui se sobrepunham intencionalmente os motivos que iam sendo sucessivamente gravados (e pintados??), formando finalmente os densos palimpsestos como os das citadas rochas 1

do Fariseu e 1 da Quinta da Barca, esta aparentemente num dos *axis-mundi* do santuário arcaico do Côa.

O IIº grande período da Arte do Côa paleolítico distribui-se pelo Magdalenense (± 16.000 - ± 10.000 BP), onde estão quase praticamente ausentes as picotagens, que são gradualmente abandonadas em detrimento das incisões simples e/ou múltiplas, que se constituem quase em exclusivo como a técnica dominante deste período. As placas de arte móvel do Fariseu, quase todas saídas das camadas tardiglaciares e algumas bem referenciadas estratigraficamente, são um bom referencial sequencial e cronológico para este tipo de gravuras, que se caracteriza pela desconstrução gradual da estilística naturalista e algo padronizada do período anterior. Agora os motivos são de menores dimensões, alguns quase minúsculos, os corpos dos animais são mais geometricamente elaborados, pernas afiladas e sem patas, cabeças finas, acompanhando a gradual expansão do traçado múltiplo e a maior abundância de signos abstractos, dos quais muitos não figurativos.

A área de expansão deste período II desloca-se mais para a região da Foz do Côa e ribeiras adjacentes (Vale de Cabrões, Vale de José Esteves...). Mas há também excelentes exemplos de arte Magdalenense, quer na Penascosa (rocha 10), quer na Quinta da Barca (rocha 23) e muito em especial na zona terminal da Ribeira de Piscos, com as notáveis rochas 2 e 24, onde se concentram a quase totalidade dos humanos e humanóides conhecidos no Côa.

Por outro lado, as gravuras incisas já não se constituem no mesmo tipo de acumulações estruturadas do período anterior, alterando-se mesmo os padrões de dispersão espacial. Agora aparecem menos concentradas nos mesmos painéis, são de menores dimensões e distribuem-se mais pelas grandes vertentes do vale, sendo mais comuns os painéis com menor número de gravuras. O espaço operativo dos painéis deixa de ser quase obsessivamente a sua parte mais elevada e gravam-se pequenos ou grandes painéis indiferentemente.

Todos estes factores contribuem para que se considerem os painéis decorados deste período como registos de uma arte menos “pública” do que os do período anterior.

Em resumo, o ordenamento ritualizado do espaço decorado privilegiando as zonas de praia no vale do Côa (primeiro período), demonstra que a monumentalização da paisagem e a sua aliança com a fauna de herbívoros e os cursos de água, está já adquirida desde o Gravettense ou Gravetto-Solutrense, prolongando-se a gravação, agora mais dispersa, até ao Magdalenense (período recente), com um acentuado deslocamento do “santuário” para a região da foz do Côa. Durante esse longo período de tempo pode considerar-se o vale do Côa como um vasto “santuário” de ar livre, percorrido e ordenado por sucessivas gerações de caçadores-artistas do Paleolítico superior.



Palaeolithic Art in Côa Valley

In a region of badlands, the Côa River is the first major affluent on the left bank of the Douro River in Portuguese territory, flowing from South to North.

Disseminated along the last kilometres of the region of the Lower Côa, specifically along the banks of this river, but spreading itself also along some of its affluents, with greater incidence by the mouth of the Côa River, is where almost half a thousand rocks engraved with elements of clear Palaeolithic morphology were identified.

The rivers cut through the meta-greywackes and schists of the geological substrate, which stand out in large smooth walls and with wide vertical surfaces, those chosen by the Côa artists. The total number of Palaeolithic engravings, yet to be fully counted, can probably reach 5,000, which would make of this the most important group of rupestrian art in the open-air in the world.

Presently, the 39 sites already inventoried of Côa's Art are part of a protected area classified as the Archaeological Park of the Côa Valley.

Following the iconographic canons of Palaeolithic art in Western Europe, the themes of the Côa, with elements of high aesthetic quality and elaborated standards in terms of technical execution, are mostly zoomorphic and naturalist, even if of synthetic naturalism. The fauna being represented, typical more of temperate than cold climates, is comprised by equines (horses), bovids (auroches), caprines (goats and chamois) and cervids (deer and reindeer). This list of beasts is then complemented by some rare fish, as well as by some undetermined zoomorphisms, which morphology, however, brings them close to the typology of the species already mentioned.

In three rocks some rare human or humanoid representations were also identified, out of which the most disseminated is the expressive human with erected phallus in rock 2 of Piscos. But a remarkable group of 14 hybrid humans and humanoids in rock 24 of the Ribeira de Piscos should also be highlighted. All of them are bipeds, but have the caricature and even animalistic aspect (in the shapes of their heads), typical of Palaeolithic anthropomorphic beings identified in mobile art or in cave art.

The signs of abstract nature are more present towards the end of the Palaeolithic cycle. They may accompany and associate themselves to engraved fauna, or may appear isolated as the common bundles of incised lines, or even in great concentrations, such as the exceptional case of rock 16 of the José Esteves Valley, here connected to the transition art of the late-glacial/azilian period.

Technically, the elements are mostly engraved by incision or percussion, with some rare cases of auroches engraved and painted in red, the latter only in the sheltered site of Faia. This suggests that other elements may have also been painted initially, of which only the engraved traces have remained.

Most of the elements appear isolated, as if suspended in an idealized space, with no representation of the ground or of any vegetal element.

Obvious scenes or compositions are rare, of which the most remarkable one is that of two horses with their heads interlaced in rock 1 of Piscos. There are also animals with multiple heads suggesting movement, a feature quite uncommon in Palaeolithic art, but quite typical in the Art of the Côa Valley, apparently exclusive of period I. The most remarkable example is that of the Iberian wild goat

with two symmetrical heads in rock 3 of the Quinta da Barca.

On the other hand, the artists would intentionally overlap the animals in the same areas of the panels, with the most densely engraved rocks constituting true palimpsests with rich figurative stratigraphies. Such overlapping is structured upon illusory devices. In other words, the overlapping of the ancient period (percussion engravings with deep lines) even if from different moments, should be seen as eventual associations between all the elements, thus becoming sacralised with the engravings either a panel, or a site, in a game of shapes from which only the animalist images reached our days in their eventual relation with the sites. This is a typical feature of the first period of the C \hat{o} a art (Gravetto-Solutrean $\pm 25.000 \pm 18.000$ BP), of which the best examples are rocks 1 of the Quinta da Barca, 1 of Fariseu, 3 of Penascosa and 1 of Canada do Inferno.

The excavations of two sectors of the beach in front of rock 1 of Fariseu, a panel filled with percussion engravings overlapped upon each other (94 have been identified till the present moment) highlighting all the attributes of shape and style of the C \hat{o} a Art, sealed by strata with remainders of the fauna consumed and of the lithic industries ascribable to the second half of the Upper Palaeolithic, shows that the structured and intentional accumulation of elements in the same areas of the panels, was processed within the same cultural horizon. Most probably during the Gravettian or the Gravetto-Solutrean period – one of the main moments of apogee of the Palaeolithic artistic cycle.

The different dating methods TL, OSL and ^{14}C of Fariseu, confirm the Palaeolithic frequency of the site at least between ± 18.400 and 11.000 BP. And stress the antiquity of the deep line engravings of this panel, partially covered by Palaeolithic deposits and with the presence of engraved fragments of the panel fallen at the base levels. According to data from the excavations carried out at the site, one can state that the engravings of the panel were contemporary or prior to the moments of deposition of layers 7 and 8, and one can accept, even if provisionally, the dating of 18.400 as the minimal age for the decoration of this panel, which engravings offer a great morphologic and stylistic homogeneity.

The percussion engravings with deep lines, those that can still be the most appreciated in our days, are thus among the oldest ones, as this was the main technique of the 1st period of C \hat{o} a Art. However, the presence of incised animals with simple lines on the basis of the figurative stratigraphy, both in rock 1 of the Fariseu, as well as in rock 1 of the Canada do Inferno (from the same figurative period), show that incisions with simple lines are present from the very 1st engraving phase. And they can very well be the bases of the percussion engravings with deep lines, as a draft of the engravings that would then be percussed and deepened.

The typical sites of this first period are situated closer to the old bed of the C \hat{o} a River and, preferentially, in the old beaches where the river would become larger: Canada do Inferno, Fariseu, Mouth of the Ribeira de Piscos and Penascosa/Quinta da Barca. Actually, these are the four last beaches /creeks in the last kilometres of the Lower C \hat{o} a, unfortunately presently de-characterized from the Mouth of the Piscos upstream, due to the increased level of the water, as a consequence of the Pocinho dam. The few engravings and paintings on the Faia granites also belong to this 1st period, from a stylistic point of view.

All panels with percussed engravings organized in structured overlappings upon an illusory device belong to this period, some of them intentionally

searching for the highest sides of the panels as the preferred operative space. Here the elements would intentionally overlap as they were successively engraved (and painted??), finally forming the dense palimpsests as those of the aforementioned rock 1 of the Fariseu and rock 1 of the Quinta da Barca, the latter apparently in one of the *axis-mundi* of the ancient sanctuary of the Côa.

The 2nd great period of the Palaeolithic Côa Art spreads throughout the Magdalenian ($\pm 16.000\text{--}\pm 10.000$ BP). And for this whole period, percussion is practically absent, as it was gradually abandoned in exchange for simple and/or multiple incisions, which became almost the exclusive dominant technique during this period. The plates of portable art from the Fariseu, almost all found in the late-glacial layers, and some of them quite well referenced in stratigraphic terms, are a good sequential and chronologic referential for this type of engravings. Characterized by the gradual de-construction of the naturalist and somewhat standardized style of the former period. Now the engravings are smaller, some are almost minuscule; the animal bodies are geometrically more elaborated, with pointed legs, no feet, and thin heads, following the gradual expansion of multiple lines. And the greater abundance of abstract signs, many of them non-figurative.

The expansion area for this 2nd period moves more towards the region of the Mouth of the Côa and adjacent streams (Cabrões Valley, José Esteves Valley...). But there are also excellent examples of Magdalenian art, both in Penascosa (rock 10), and in Quinta da Barca (rock 23) and especially in the terminal area of the Piscos Stream, with the remarkable rocks 2 and 24, where almost all humans and humanoids known in the Côa are concentrated.

On the other hand, the incised engravings are not arranged in the same type of structured accumulations of the former period. And actually the patterns of spatial dispersion tend to change. Now they appear less concentrated in the same panels, they are smaller and are distributed along the large slopes of the valley. And panels with fewer engravings are actually more common. The operative space of the panels is not any more their higher side, and small or large panels are now engraved indifferently.

All these factors contribute towards considering these decorated panels from this period as records of a less “public” type of art, than those of the former period.

In summary, the ritualized ordering of the decorated space, privileging the beach areas in the Côa Valley (first period), shows that monumentalization of the landscape and its alliance with the fauna of herbivores and the rivers, had already been acquired since the Gravettian or since the Gravetto-Solutrean, with engravings being extended, now in a more dispersed way, till the Magdalenian (recent period), with a significant displacement of the “sanctuary” over to the region of the mouth of the Côa. During that large period of time, one may consider the Côa valley as a vast “sanctuary” in the open-air, used and organized by successive generations of artist-hunters of the Upper Palaeolithic.





Superposiciones de uros, cabra y caballo en la parte central de la roca 3 de Penascosa (Valle del C6a). Período Gravetto-Solutrense.

Sobreposições de auroques, cabra e cavalo da parte central da rocha 3 da Penascosa (Vale do C6a). Período Gravetto-Solutrense.

Overlappings of aurochs, a goat and a horse in the central part of rock 3 of Penascosa (C6a Valley). Gravetto-Solutrean Period.

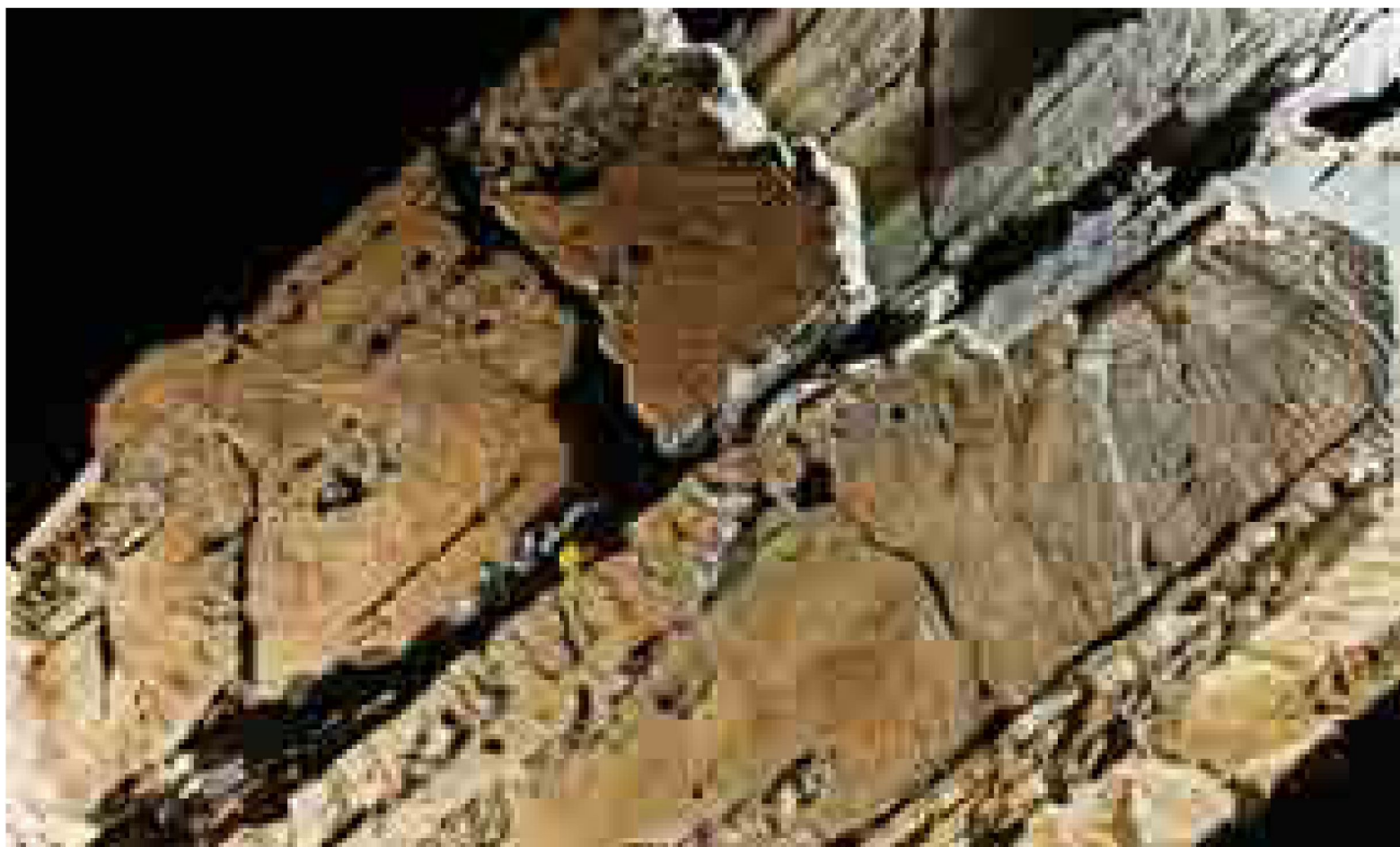

Uros escénicamente agrupados de la roca 11 de Canada do Inferno (Valle del Côa). Período Gravetto-Solutrense.
Auroques cenicamente agrupados da rocha 11 da Canada do Inferno (Vale do Côa). Período Gravetto-Solutrense.
Aurochs scenically grouped; of rock 11 of Canada do Inferno (C6a Valley). Gravetto-Solutrean Period.



Cabeza de uro grabada y pintada de Faia (Valle del Côa). Período Gravetto-Solutrense.
Cabeça de auroque gravada e pintada da Faia (Vale do Côa). Período Gravetto-Solutrense.
Auroch head engraved and painted at Faia (Côa Valley). Gravetto-Solutrean Period.



Cabeça de uro de la roca 1 de Fariseu (Valle del Côa). Período Gravetto-Solutrense.
Cabeça de auroque da rocha 1 do Fariseu (Vale do Côa). Período Gravetto-Solutrense.
Auroch head of rock 1 of the Fariseu (Côa Valley). Gravetto-Solutrean Period.

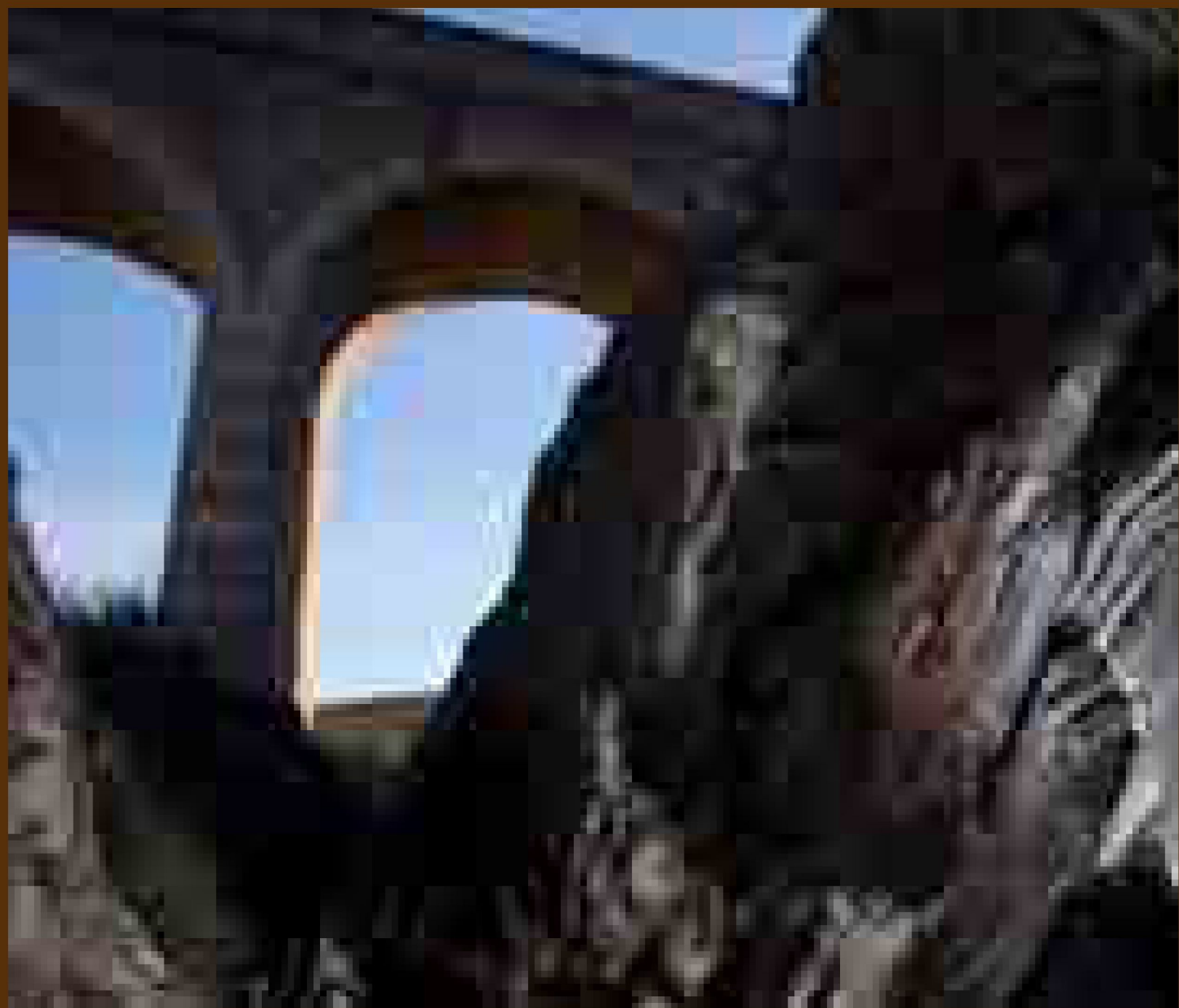

El Arte Paleolítico de Siega Verde



< Detalle del panel 32 de Siega Verde. Destaca un gran bóvido en el que se ha inscrito un cánido, así como un signo en los cuartos traseros. Superpuesto un prótomo de caballo y otras figuras y signos, todos realizados mediante piqueteado. Periodo Solútreo-Magdalenense

Detalhe do painel 32 de Siega Verde. Destaca-se um grande bovídeo no qual se inscreveu um canídeo, assim como um signo nos quartos traseiros. Sobreposto há um prótomo de cavalo e outras figuras e signos, todos realizados por picotagem. Período Solutrean-Magdalenense.

Detail of panel 32 of Siega Verde. It highlights a great bovid where a canid has been inserted, as well as a sign in the hindquarters. Superimposed is a horse protome and other figures and signs, all of them made with percussion. Solutrean-Magdalenian Period

El Arte Paleolítico de Siega Verde

El conjunto rupestre de Siega Verde se localiza en el extremo occidental de la provincia de Salamanca, próximo a los límites entre la Comunidad Autónoma de Castilla y León y Portugal. En concreto en los afloramientos localizados junto al puente de Siega Verde o de *La Unión* que cruza el río Águeda. Se trata del último curso fluvial que en el territorio hispano tributa al Duero, y es paralelo al del río Côa, que es el primero de los afluentes del Duero en tierras portuguesas.

Historia del descubrimiento La estación artística paleolítica de Siega Verde fue descubierta en 1988 por D. Manuel Santonja Gómez y Dña. Rosario Pérez Martín, del Museo de Salamanca, en el curso de unas prospecciones arqueológicas integradas en la confección del Inventario arqueológico de la Comunidad de Castilla y León. De forma inmediata, el Gobierno regional desarrolló una amplia estrategia destinada a la documentación y protección del enclave, en la que el equipo inicial de arqueólogos se amplió con otros especialistas, constituyéndose un equipo científico que bajo la dirección de D. Rodrigo de Balbín Behrmann, desarrolló un complejo programa de investigación entre los años 1989 y 2005.

Características Siega Verde constituye, junto a los grabados del Côa, el conjunto artístico paleolítico al aire libre más notorio de la Península Ibérica, constituyendo un espacio único en época prehistórica, y cuya existencia constata la ocupación del territorio por los primeros grupos cazadores durante el Paleolítico Superior.

En el entorno del puente de *La Unión*, a lo largo de poco más de un kilómetro, en la orilla izquierda del río Águeda, se han documentado un conjunto de 645 grabados en los afloramientos de esquisto, que representan distintas imágenes: 446 son figuradas y se reconocen como paleolíticas; otras 165 son esquemáticas o geométricas y las 34 restantes se han catalogado como indeterminadas.

El conjunto de Siega Verde, por número y tipología, posibilita comparar esta estación de arte rupestre con los más importantes conjuntos artísticos paleolíticos de Europa Occidental, tanto con el vecino del Valle del Côa como las cuevas de la cornisa franco-cantábrica, donde se localiza la mayor concentración de las primeras manifestaciones artísticas paleolíticas.

En la ausencia de otros datos arqueológicos, la atribución cronológica de

los grabados de Siega Verde a un ciclo intermedio con respecto a la cronología propuesta del arte de las cuevas de la cornisa cantábrica, es principalmente estilística, a la que se deberán añadir los estudios técnicos de los grabados.

Temáticamente, en los grabados de Siega Verde figuran las mismas especies que están presentes en el restante arte paleolítico al aire libre: équidos, bóvidos, cápridos y cérvidos, además de algunas especies de caracterización más difícil y algunos signos, con referencia especial a los claviformes.

Según la estilística presente y el análisis de los particularismos morfológicos, el equipo que ha estudiado el lugar ha venido defendiendo una fase arcaica más antigua poco caracterizada, y una cronología genérica para la mayoría de los motivos de Siega Verde entre los estilos III avanzado y IV de Leroi-Gourhan ($\pm 18.000 - \pm 15.000$ BP).

Pero considerando las amplias cronologías actualmente establecidas para el arte paleolítico del Valle del Còa y que son hoy día un buen modelo de análisis comparativo para Siega Verde, así como para el restante arte paleolítico al aire libre del centro-oeste peninsular, se puede defender para Siega Verde una cronología más amplia y hasta más antigua. En verdad, en los dos sitios hay una misma temática y muchos modelos estilísticos idénticos, pudiendo afirmarse que también en Siega Verde están presentes los dos largos ciclos rupestres paleolíticos identificados en Valle del Còa: el Graveto-Solutrense y el Magdaleniense. Está claro que la densidad de los motivos de estos dos ciclos es muy diferente en las dos estaciones, con menos motivos de la fase antigua en Siega Verde. Por otra parte, algunos de los tipos de grabados de Siega Verde atribuibles al estilo III avanzado-IV antiguo de Leroi-Gourhan están poco presentes en Valle del Còa, como el modelado ventral en M de los équidos, común en Siega Verde y prácticamente ausente en Valle del Còa.

Por otra parte, al contrario de Valle del Còa, en Siega Verde todos los grabados surgen concentrados en la misma orilla del río, extendiéndose por una amplia área.

Estos y otros aspectos dejan percibir una extensa utilización temporal del sitio, en una parte del río que fue siendo sucesivamente monumentalizada a lo largo de la segunda mitad del paleolítico superior, probablemente hasta un período Magdaleniense avanzado como permiten intuir algunos de los excelentes grabados incisos de cabras y venados.

En su conjunto, con algunas características similares, pero también con muchas diferencias, Siega Verde y Valle del Còa son en la actualidad los dos sitios, decorados con arte paleolítico al aire libre, más importantes en Europa occidental.

A Arte Paleolítica de Siega Verde

O conjunto rupestre de Siega Verde localiza-se no extremo ocidental da província de Salamanca, próximo da fronteira entre a Comunidade Autónoma de Castela e Leão, e Portugal. Concretamente nos afloramentos situados junto à ponte de Siega Verde ou ponte de *La Unión*, que cruza o rio Águeda. Trata-se do último curso de água que flui para o Douro em terras de Espanha, e é paralelo ao do rio Côa, o primeiro dos afluentes do Douro em terras portuguesas.

História do descobrimento A estação artística paleolítica de Siega Verde foi descoberta em 1988, por D. Manuel Santonja Gómez e Dona Rosario Pérez Martín, do Museu de Salamanca, no decurso de prospecções arqueológicas integradas na elaboração do Inventario Arqueológico da Comunidade de Castela e Leão. Imediatamente o Governo Regional desenvolveu uma vasta estratégia destinada à documentação e protecção do enclave, e na qual a equipa inicial de arqueólogos foi ampliada para integrar outros especialistas, constituindo-se uma equipa científica que sob a Direcção de D. Rodrigo de Balbín Berhmann, desenvolveu um vasto programa de investigação entre os anos de 1989 e 2005.

Características Siega Verde constitui, juntamente com as gravuras do Côa, o conjunto artístico paleolítico ao ar livre mais notável da Península Ibérica, constituindo um espaço único na época pré-histórica, e cuja existência atesta a ocupação do território pelos primeiros grupos caçadores durante o Paleolítico superior.

Para montante e para jusante da ponte de *La Unión*, ao longo de pouco mais de um quilómetro, na margem esquerda do rio Águeda, foi documentado um conjunto de 645 gravuras nos afloramentos de xisto, representando diferentes figuras: 446 são figurativas e reconhecem-se como paleolíticas; outras 165 são esquemáticas ou geométricas, e as restantes 34 foram catalogadas como indeterminadas.

O conjunto de Siega Verde, pelo número e tipologia das gravuras, permite comparar esta estação de arte rupestre com os mais importantes conjuntos artísticos paleolíticos da Europa Ocidental, tanto com o vizinho do Vale do Côa como com as cavernas da cornija franco-cantábrica, onde se localiza a maior concentração das primeiras manifestações artísticas paleolíticas.

Na ausência de outros dados arqueológicos, a atribuição cronológica das gravuras de Siega Verde a um ciclo intermédio relativamente à cronologia proposta da arte das grutas da cornija cantábrica, é basicamente estilística, a

que se deverão acrescentar os estudos técnicos das gravações.

Tematicamente, nas gravuras de Siega Verde figuram as mesmas espécies presentes na restante arte paleolítica de ar livre: equídeos, bovídeos, capríneos e cervídeos, para além de algumas espécies de mais difícil caracterização e alguns signos, nomeadamente claviformes.

De acordo com a estilística presente e a análise dos particularismos morfológicos, a equipa que tem estudado o sítio vem defendendo uma pouco caracterizada fase arcaica mais antiga e uma cronologia genérica para a maior parte dos motivos de Siega Verde entre os antigos estilos III avançado e IV de Leroi-Gourhan ($\pm 18.000 - \pm 15.000$ BP), em particular a partir dos convencionalismos de estilo e dos seus paralelos com alguma da arte das grutas.

Mas, tendo em atenção as amplas cronologias actualmente estabelecidas para a arte paleolítica do Vale do Côa e que são hoje um bom modelo de análise comparativa para Siega Verde bem como para a restante arte paleolítica de ar livre do centro-oeste peninsular, pode defender-se para Siega Verde uma cronologia mais ampla e até mesmo mais recuada. Com efeito, há nos dois sítios uma mesma temática e muitos modelos estilísticos idênticos, podendo afirmar-se que também em Siega Verde estão presentes os dois longos ciclos rupestres paleolíticos identificados no Vale do Côa: o Gravetto-Solutrense e o Magdalenense. Claro que a densidade de motivos destes dois ciclos é muito diferente em ambas as estações, com menos motivos da fase antiga em Siega Verde. Por outro lado, alguns dos tipos de gravuras de Siega Verde atribuíveis ao estilo III avançado-IV antigo de Leroi-Gourhan estão pouco presentes no Vale do Côa, como o modelado ventral em M dos equídeos, comum em Siega Verde e praticamente ausente no Vale do Côa.

Por outro lado, ao contrário do Vale do Côa, em Siega Verde todas as gravuras surgem concentradas na mesma margem do rio, alongando-se por uma vasta área.

Estes e outros aspectos deixam perceber uma longa utilização temporal do sítio, num passo de rio que foi sendo sucessivamente monumentalizado ao longo da segunda metade do Paleolítico superior, provavelmente até um período Magdalenense avançado, como o permitem intuir algumas das suas excelentes gravuras incisas de cabras e veados.

No seu conjunto, com algumas características similares, mas também com muitas dissemelhanças, Siega Verde e o Vale do Côa são actualmente os dois mais importantes sítios decorados com arte paleolítica ao ar livre na Europa ocidental.

Palaeolithic Art in Siega Verde

The rupestrian site of Siega Verde is situated in the Western end of the province of Salamanca, near the border between the Autonomous Community of Castile and León, and Portugal. Specifically in the outcrops located by the Siega Verde Bridge or the *La Unión* Bridge, crossing the Agueda River. It is actually the last river flowing towards the Douro in Spanish land, and it is parallel to the Côa River, the first affluent of the Douro in Portuguese land.

History of the discovery The Palaeolithic artistic site of Siega Verde was discovered in 1988, by Manuel Santonja Gómez and Rosario Pérez Martín, from the Salamanca Museum, during some archaeological prospections integrated within the preparation of the archaeological Inventory of the Community of Castile and Leon. Immediately the regional Government developed a vast strategy aimed at documenting and protecting the enclave, in which the initial team of archaeologists was enlarged in order to include other experts, thus establishing a scientific team under the direction of Rodrigo de Balbín Berhmann, who developed a complex research program between 1989 and 2005.

Characteristics Along with the Côa engravings, Siega Verde constitutes the most remarkable Palaeolithic artistic site in the open-air of the Iberian Peninsula, constituting a unique space from pre-historic times, and which existence provides evidence on the occupation of the territory by the first hunter groups during the Upper Palaeolithic.

Around the *La Unión* Bridge, along a little over a kilometre, on the left bank of the Agueda River, a group of 645 engravings was documented in the schist outcrops, representing different images: 446 are figurative and are acknowledged as belonging to the Palaeolithic; another 165 are schematic or geometrical; and the remaining 34 were classified as undetermined.

The Siega Verde group, according to the number and typology of the engravings, makes it possible to compare this station of rupestrian art with the most important Palaeolithic artistic sets of Western Europe, both within the neighbouring Côa Valley, as well as within the caves of the Franco-Cantabrian cornice, where the greatest concentration of the first Palaeolithic artistic manifestations are situated.

In the absence of further archaeological data, the fact that the engravings of Siega Verde are chronologically identified as belonging to an intermediate cycle regarding the chronology proposed for the cave art of the Cantabrian cornice, is a consideration based upon a stylistic assumption, to which the technical studies of the engravings should be added.

In thematic terms, the engravings of Siega Verde contain the same species that are present in the remaining Palaeolithic art in the open-air: equines, bovines, caprines and cervids, besides some other species which are more difficult to characterize plus some signs, namely claviform ones.

According to the styles present and to the analysis of the morphological specificities, the team that has been studying the site argues in favour of a not much characterized older archaic phase and a general chronology for most part of the elements at Siega Verde between styles III and IV of Leroi-Gourhan ($\pm 18.000 - \pm 15.000$ BP), particularly from the conventionalisms of style and its parallels with some of the caves' art.

However, considering the ample chronologies presently established for the Palaeolithic art of the Côa Valley and which presently are a good model for comparative analysis of Siega Verde, as well as for all the remaining Palaeolithic art in the open-air of the centre-west of the Peninsula, one may argue for Siega Verde a wider and even older chronology. As a matter of fact, both sites have the same themes and many common stylistic models, and so one can state that the two large Palaeolithic rupestrian cycles identified in the Côa Valley are also present in Siega Verde: the Gravetto-Solutrean and the Magdalenian. Of course, the density of elements of these two cycles is quite different in both sites, with fewer elements from the ancient phase in Siega Verde. On the other hand, some types of engravings of Siega Verde ascribable to advanced style III and ancient-IV of Leroi-Gourhan are not much present at the Côa Valley, such as the M shaped ventral modelling of the equines, common in Siega Verde and practically absent at the Côa Valley.

On the other hand, contrarily to the Côa Valley, in Siega Verde all engravings are concentrated on the same bank of the river, extending themselves along a large area.

These and other aspects enable us to understand an extended use of the site over time, in a section of the river which was successively monumentalized along the second half of the Upper Palaeolithic, probably until the advanced Magdalenian period, as one can infer from some of its excellent incised engravings of goats and deer.

As a whole, with some similar features, but also with many differences, Siega Verde and the Côa Valley are presently the two most important sites decorated with Palaeolithic art in the open-air in Western Europe.

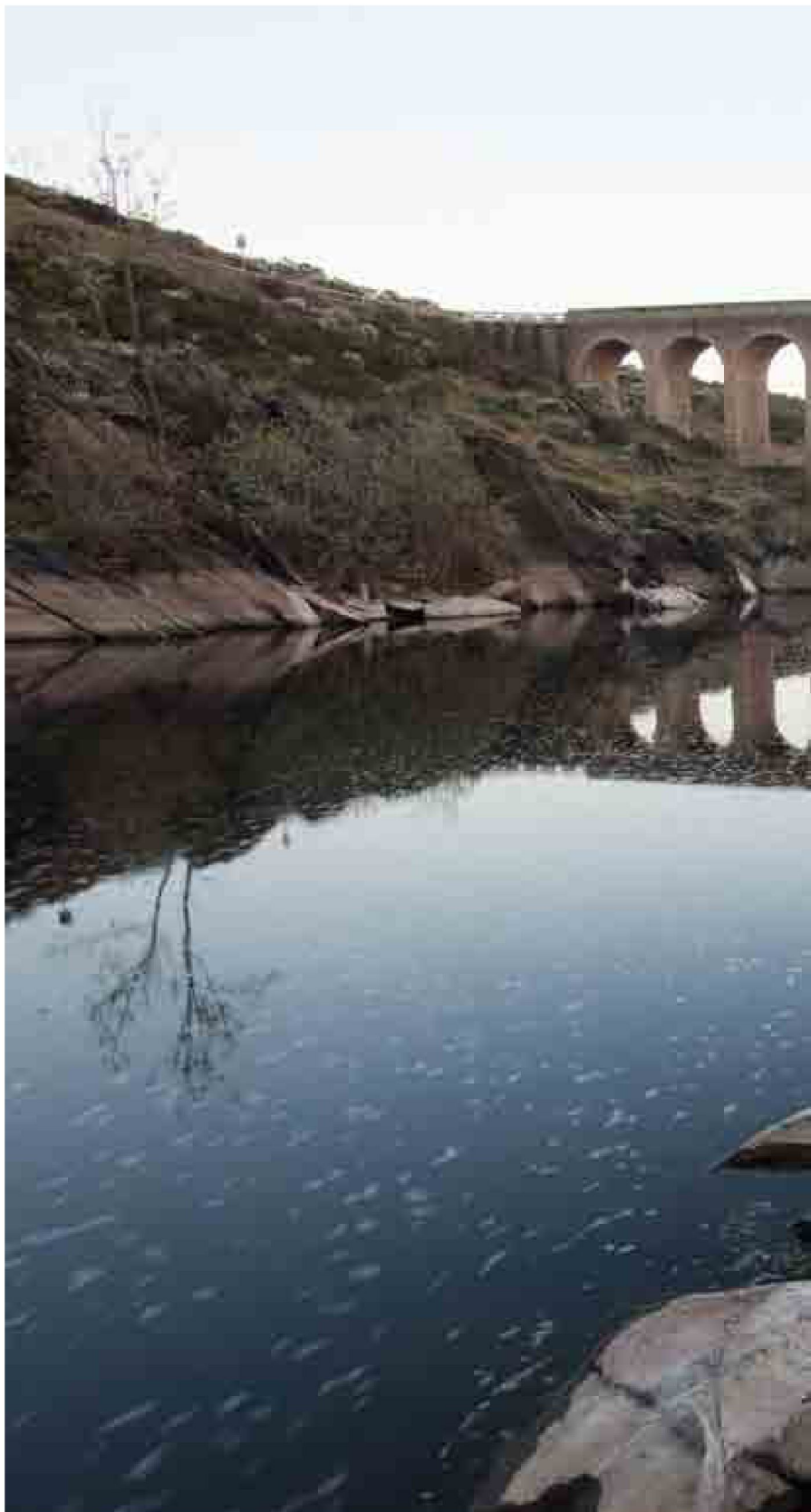

Vista del vado del río Águeda a la altura del puente de Siega Verde o de la Unión que une las localidades de Castillejo de Martín Viejo, Villar de la Yegua y Villar de Argañán.

Vista do vau do río Águeda no sitio da ponte de Siega Verde ou da Unión, que une as localidades de Castillejo de Martín Viejo, Villar de la Yegua e Villar de Argañán.

View of the ford of the Águeda River at the height of the bridge of Siega Verde or of the Union, uniting the villages of Castillejo de Martín Viejo, Villar de la Yegua and Villar de Argañán.





Ciervo que presenta la cabeza vuelta hacia atrás. Panel 23 de Siega Verde

Veado com a cabeça virada para trás.

Panel 23 de Siega Verde

Deer with its head turned backwards.

Panel 23 of Siega Verde.

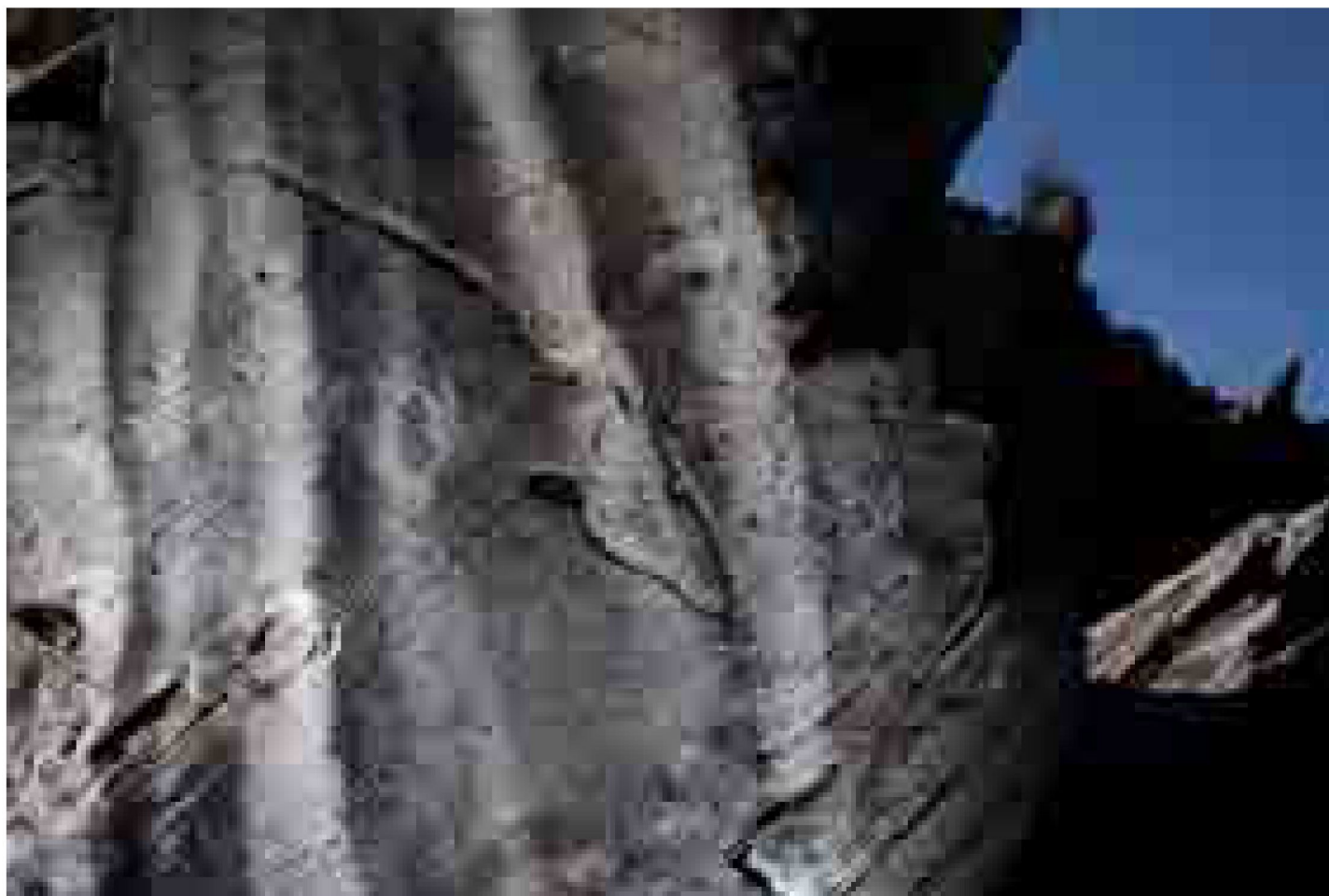

Prótomo de caballo orientado a la derecha. Panel 45 de Siega Verde.
Prótomo de cavalo virado à direita.
Painel 45 de Siega Verde.
Protome of a horse to the right.
Panel 45 of Siega Verde.



Justificación de la Inscripción



< Representación de dos caballos a la derecha con detalle de despiece. Panel 64 de Siega Verde.

Representação de dois cavalos à direita com pormenores da linha de mulo. Painel 64 de Siega Verde.

Representation of two horses towards the right with quatering detail. Panel 64 of Siega Verde.

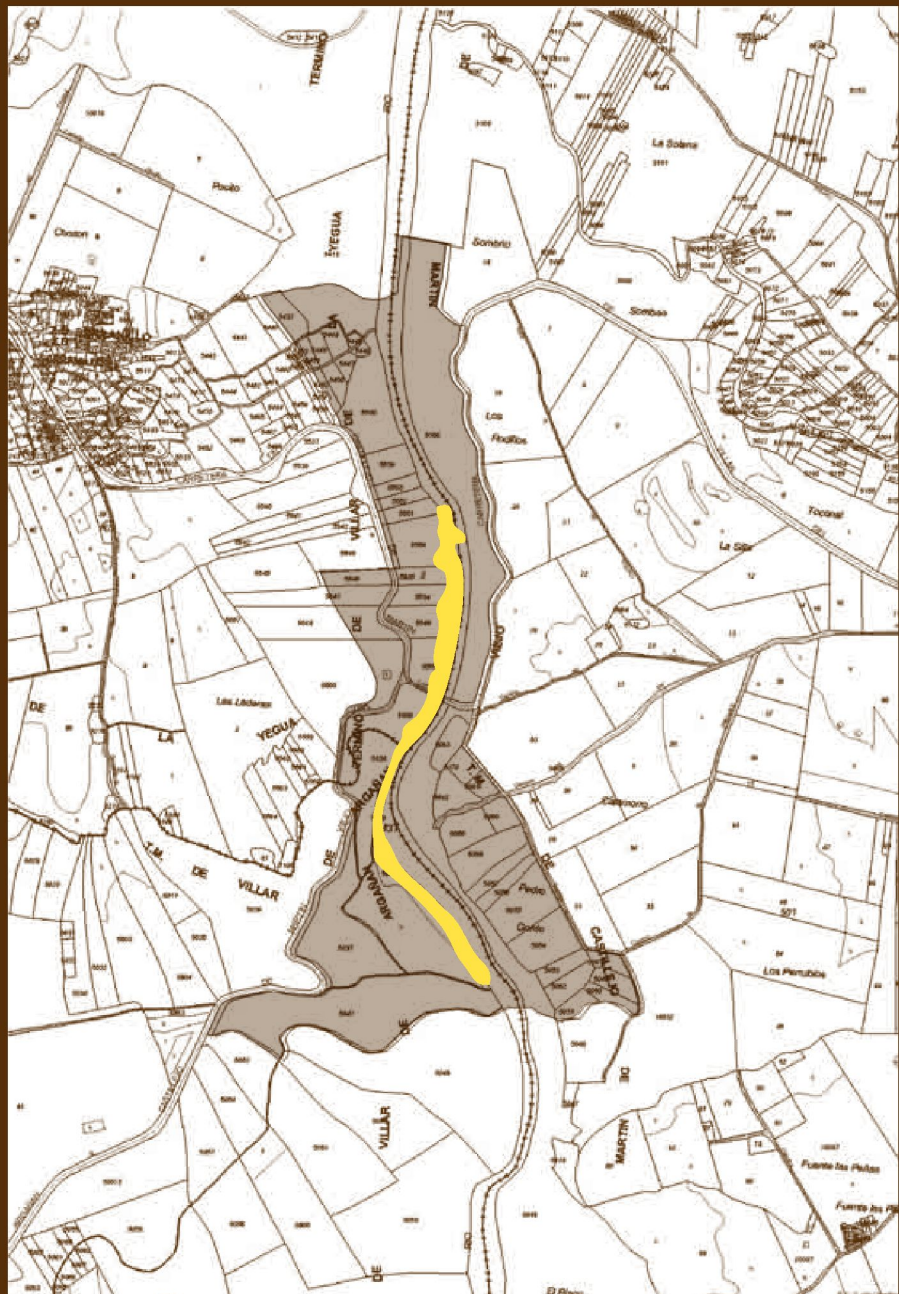

Plano de la delimitación de la Zona Arqueológica de Siega Verde. Decreto 2051/1998 de 25 de septiembre (BOCyL, 189 de 1 de octubre de 1989)
Amarillo: Zona de localización de los grabados
Marrón: Área afectada por la declaración del Bien de Interés Cultural.

Plano de delimitação da Zona Arqueológica de Siega Verde, Decreto 2051/1998 de 25 de Setembro (BOCyL, 189 de 1 de Outubro de 1989)
Amarelo: Zona de localização das gravuras
Castanho: Área afectada pela declaração de Bem de Interesse Cultural.

Plan of the protected area of the Archaeological Area of Siega Verde, Decreto 2051/1998, 25th September (BOCyL, 189, 1st October 1989)
Yellow: Zone location of the engravings
Brown: Area affected by the declaration of Heritage of Cultural Interest.

Justificación de la Inscripción

Identificación de criterios por los que se propone la declaración

De acuerdo con las Directrices prácticas para la aplicación de la Convención del Patrimonio Mundial, dictadas en febrero de 2005 por el Comité Intergubernamental de Protección del Patrimonio Mundial Cultural y Natural del Centro del Patrimonio Mundial de la UNESCO, el yacimiento rupestre de Siega Verde cumple los mismos criterios que los sitios con arte rupestre del Valle del Còa, así:

1. Las manifestaciones del arte rupestre paleolítico de Siega Verde constituyen una muestra excepcional de los primeros ejemplos de la creación simbólica y el inicio del desarrollo cultural de la Humanidad, complementando los valores reconocidos en el conjunto del Còa.
2. El arte rupestre de Siega Verde y su relación con el vecino del Valle del Còa, permite conocer, de forma excepcional, aspectos sobre las relaciones sociales, económicas y espirituales de nuestros primeros ancestros.

Fundamentos para la ampliación Desde el punto de vista iconográfico, el repertorio del bestiario reproducido en Siega Verde es variado, con asociaciones típicas del paleolítico europeo, al estilo de sus grandes conjuntos, como Altamira (Santillana del Mar, Cantabria), La Pasiega (Puente Riesgo, Cantabria), Font de Gaume o Combarelles (ambas ubicados en Les Eyzies-de-Tayac-Sireuil, Dordoña). Cuatro géneros: équidos, bovidos (*Bos taurus*), ciervos (*Cervus elaphus*), y caprinos, componen la mayoría de las representaciones figuradas del yacimiento, aunque existen algunas especies más raras, como algún cánido o zorro (*Vulpes vulpes*), además de algunos antropomorfos. Junto a las representaciones figurativas se reconoce la representación de formas abstractas o signos, generalmente bastante simples.

Estos grabados presentan un sistema gráfico relativamente complejo, basado en la utilización intensiva de dos tipos de técnica: el piqueteado y la incisión, en diversas modalidades, cuya utilización se concreta en un determinismo temático y topográfico.

Junto con las características técnicas, temáticas y asociativas, existen una serie de rasgos estilísticos que posibilitan situar la mayoría de las figuras en el Paleolítico Superior, dentro de una franja cronológica que oscila entre el 20.000 y el 11.000 ANE, momento del desarrollo de las culturas Solutrense y Magdaleniense. Existen, además, otras figuras incisas que garantizan la continuidad de las representaciones después de la última glaciación, ya en el Holoceno.

Cronológicamente las representaciones paleolíticas del yacimiento de Siega Verde se inscriben en el marco crono-cultural de Valle del Còa, definido no sólo por los convencionalismos estilísticos sino también por la posición estratigráfica de algunas representaciones. La secuencia de Siega Verde completa las fases intermedias del Còa, peor representadas, y posibilita definir una secuencia conjunta completa, en la que los momentos más extremos brindan una superposición coincidente.

También con su hermano Còa, demuestra, de modo claro, que el arte paleolítico no se hizo para quedar oculto en el interior de las cavernas, sino que su principal función debió ser la de marcar territorios del grupo, mostrándose en los lugares visibles y de paso en los espacios abiertos. Siega Verde, con el Còa, confirma la presencia y movimiento de los grupos humanos en las extensas tierras del interior durante los últimos fríos glaciares. Ese poblamiento, en lo que

se refiere a las zonas de la actual frontera, era desconocido hasta que se encontró Siega Verde, y hasta que posteriormente los colegas portugueses hicieron las pertinentes excavaciones, mostrando una realidad nueva que incorporaba en plano de igualdad esas tierras desconocidas al ambiente paleolítico, protagonizado hasta ese momento por la Dordoña francesa y el Cantábrico español.

En el conjunto de Siega Verde, la importancia del paisaje es sin duda otro de los hitos de referencia para entender la importancia y singularidad del conjunto rupestre y, en parte, justifica la elección del lugar por los hombres prehistóricos, quienes, sin duda, aprovecharon el mismo vado y el corredor por el que transitaría una abundante fauna. La importancia ambiental de este espacio en aquellas épocas remotas es difícil de precisar, si bien la actual situación de excelencia nos debería servir de referencia para proponer su reconstrucción.

Por su ubicación, el yacimiento de Siega Verde viene a confirmar el tránsito de los primeros grupos cazadores por estos territorios. Su localización en uno de los pocos vados del río documenta la utilización de este corredor natural por los primeros grupos cazadores. La localización de los grabados en torno al vado y únicamente en este punto permiten interpretar la intención del hombre primitivo por marcar este paso, bien como referente de otros grupos, bien para asegurar el paso de los rebaños y manadas, bien para propiciar su captura, etc., siguiendo las interpretaciones más habituales que explican el fin de la realización de este tipo de manifestaciones artísticas.

Siega Verde y el Côa, comparten un territorio común en el interior de la Península Ibérica, que se caracteriza no solo por encontrarse junto a la frontera de los dos países Ibéricos, sino porque en ambos casos se trata de espacios apartados y económicamente deprimidos, donde todavía existe vigente la cultura tradicional y abundante fauna y flora autóctonas. La frontera que los separa y que los habitantes de ambos lados llaman *Raya*, en muchas ocasiones les ha unido más que separado, produciendo incluso un lenguaje común, practicado en sus márgenes, que es el llamado *Rayano*, y que se compone a partes iguales de palabras y composiciones portuguesas y españolas, estableciendo un nexo de unión adicional entre sus poblaciones.

En suma, la existencia de Siega Verde sólo se explica por la constatación de los grupos cazadores que se han documentado en el Valle del Côa, y la presencia de estos grupos en el lado portugués sólo adquiere un verdadero sentido por la existencia de Siega Verde que confirma sus movimientos y ayuda a entender sus modos de vida. Por tanto, ambos conjuntos son complementarios y la visión, análisis o estudio individual no deja de ser parcial.

Área del bien propuesta para la inscripción y la zona tampón El área propuesta para ampliar la inscripción es la que corresponde al yacimiento de arte rupestre paleolítico de Siega Verde, en los términos municipales de Castillejo de Martín Viejo, Villar de Argañán y Villar de la Yegua, todos de la provincia de Salamanca (España).

Los grabados, como se ha señalado, se localizan a lo largo del río y a una distancia que raramente supera los treinta metros de la orilla del cauce, lo que supone que se agrupen en un área inferior a una hectárea (en concreto se estima que el espacio de los grabados se circunscribe a las 0.9 hectáreas). Por el contrario, la zona arqueológica de Siega Verde declarada Bien de Interés Cultural, y por tanto, con el mayor grado de protección legal, afecta a una superficie cuyo eje mayor supera ligeramente los mil quinientos metros y su anchura oscila entre los doscientos y los ochocientos metros, siendo la media de trescientos, constituyendo una superficie próxima a las cuarenta y cinco hectáreas (en concreto se estima que espacio protegido por la declaración de BIC y en el entorno de los yacimientos es de 44.5 hectáreas).

Justificação da inscrição

Identificação de critérios com base nos quais a declaração é proposta

De acordo com as Directrizes práticas para a aplicação da Convenção do Património Mundial, definidas em Fevereiro de 2005 pelo Comité Intergovernamental de Protecção do Património Mundial Cultural e Natural, do Centro do Património Mundial da UNESCO, o sítio rupestre de Siega Verde cumpre com os mesmos critérios que os locais com arte rupestre do Vale do Côa, portanto:

1. As manifestações de arte rupestre paleolítica de Siega Verde constituem uma amostra excepcional dos primeiros exemplos da criação simbólica e o início do desenvolvimento cultural da Humanidade, complementando os valores reconhecidos no conjunto do Côa.
2. A arte rupestre de Siega Verde e a sua relação com o vizinho Vale do Côa, permite conhecer, de forma excepcional, certos aspectos sobre as relações sociais, económicas e espirituais dos nossos primeiros antecessores.

Fundamentos para a ampliação Do ponto de vista iconográfico, o bestiário reproduzido em Siega Verde é variado, com associações típicas do paleolítico europeu, em termos dos seus grandes conjuntos, como Altamira (Santillana del Mar, Cantábria), La Pasiega (Puente Viesgo, Cantábria), Font de Gaume ou Combarelles (ambas situados em Les Eyzies-de-Tayac-Sireuil, Dordonha). Quatro espécies: equídeos, bóvidos (*Bos taurus*), cervídeos (*Cervus elaphus*), e capríneos, compõem a maioria das representações figurativas do sítio, embora existam algumas espécies mais raras, como algum canídeo ou raposa (*Vulpes vulpes*), além de algumas figuras antropomórficas. Junto às representações figurativas reconhece-se a representação de formas abstractas ou signos, geralmente bastante simples.

Estas gravuras apresentam um sistema gráfico relativamente complexo, baseado na utilização intensiva de dois tipos de técnica: a martelagem e a incisão, em diferentes modalidades, cuja utilização se concretiza num determinismo temático e topográfico.

Juntamente com as características técnicas, temáticas e associativas, existem uma série de rasgos estilísticos que permitem situar a maioria das figuras no Paleolítico superior, numa franja cronológica que oscila, pelo menos, entre 20.000 e 11.000 BP, momento do desenvolvimento dos períodos Solutrense e Magdalenense. Existem ainda outras figuras incisivas que garantem a continuidade das representações depois da última glaciação, já no Holoceno.

Cronologicamente as representações paleolíticas de Siega Verde inscrevem-se no quadro crono-cultural do Vale do Côa, definido não só pelos convencionalismos estilísticos mas também pela posição stratigráfica de algumas representações. A sequência de Siega Verde completa as fases intermédias do Côa, pior representadas, e permite definir uma sequência conjunta completa, na qual os momentos mais extremos oferecem uma superposição coincidente.

Também, e juntamente com o seu vizinho Côa, demonstra de modo inequívoco que a arte paleolítica não foi executada para permanecer oculta no interior das cavernas, mas que a sua principal função deverá ter sido a de marcar territórios do grupo, mostrando-se nos lugares visíveis e de passagem nos espaços abertos. Siega Verde, com o Côa, confirma a presença e movimento dos grupos humanos nas extensas terras do interior durante os últimos frios

glaciares. Esse povoamento, no que se refere às zonas da actual fronteira, era desconhecido até que Siega Verde foi encontrada, e até que posteriormente os colegas portugueses fizeram as pertinentes escavações, revelando uma nova realidade que integrava em plano de igualdade essas terras desconhecidas no ambiente paleolítico, protagonizado até ao momento pela Dordonha francesa e o Cantábrico espanhol.

No conjunto de Siega Verde, a importância da paisagem é, sem dúvida, outro dos importantes aspectos de referência para entender a relevância e a singularidade do conjunto rupestre e, em parte, justifica a eleição do lugar pelos homens pré-históricos, que, indubitavelmente aproveitaram o mesmo vale e corredor por onde transitaria uma abundante fauna. A importância ambiental deste espaço naquelas épocas remotas é difícil de precisar, se bem que a actual situação de excelência nos deveria servir de referência para propor a sua reconstituição.

Pela sua localização, a jazida de Siega Verde vem confirmar o trânsito dos primeiros grupos caçadores por estes territórios. A sua localização num dos poucos vaus do rio documenta a utilização deste corredor natural pelos primeiros grupos caçadores. A localização das gravuras em torno do vau e unicamente neste ponto, permitem interpretar a intenção do homem primitivos em marcar esta passagem, seja em relação a outros grupos, seja para assegurar a passagem dos rebanhos e manadas, seja para propiciar a sua captura, etc., seguindo as interpretações mais habituais que explicam a finalidade da realização deste tipo de manifestações artísticas.

Siega Verde e o Côa partilham um território comum no interior da Península Ibérica, caracterizado não só por se encontrar junto à fronteira dos dois países Ibéricos, mas também porque em ambos os casos se trata de espaços distantes e economicamente pobres, onde ainda é vigente a cultura tradicional e uma abundante fauna e flora autóctones. A fronteira que os separa e que os habitantes de ambos lados chamam a *Raia*, em muitas ocasiões mais os uniu que separou, gerando inclusivamente uma linguagem comum praticada nas margens, que é o chamado Raiano, e que se compõe em partes iguais de palavras e composições portuguesas e espanholas, estabelecendo um nexo de união adicional entre as suas populações.

Em suma, a existência de Siega Verde só se explica mediante a constatação dos grupos caçadores que vivenciaram o Vale do Côa, e a presença destes grupos no lado português só adquire um verdadeiro sentido pela existência de Siega Verde que confirma os seus movimentos e que ajuda a entender os seus modos de vida. Portanto, ambos os conjuntos são complementares e a visão, análise ou estudo individual não deixa sempre de ser parcial.

Área do bem proposto para inscrição e zona tampão A área proposta para ampliar a inscrição é a que corresponde à jazida de arte rupestre paleolítica de Siega Verde, nos limites municipais de Castillejo de Martín Viejo, Villar de Argañán e Villar da Yegua, todos da província de Salamanca (Espanha).

As gravuras, como se assinalou, localizam-se ao longo do rio e a uma distância que raramente ultrapassa os trinta metros da margem do leito, o que supõe que se agrupem numa área inferior a um hectare (concretamente estima-se que o espaço das gravuras se circunscreve a 0.9 hectares). Pelo contrário, a zona arqueológica de Siega Verde declarada como Bem de Interesse Cultural, e portanto com grau máximo em termos de protecção jurídica, afecta uma superfície cujo eixo principal ultrapassa ligeiramente os mil e quinhentos metros e a sua largura oscila entre os duzentos e os oitocentos metros, sendo a média de trezentos, constituindo uma superfície próxima aos quarenta e cinco hectares (concretamente estima-se que o espaço protegido pela declaração de BIC e na área envolvente às jazidas é de 44.5 hectares).

Rationale of the inscription

Identification of criteria for proposing the declaration

According to the practical Guidelines for applying the World Heritage Convention, defined in February of 2005 by the Intergovernmental Committee for the Protection of the World Cultural and Natural Heritage, of UNESCO's World Heritage Centre, the rupestrian site of Siega Verde complies with the same criteria as all the sites with rupestrian art in the Côa Valley, so:

1. The manifestations of Palaeolithic rupestrian art of Siega Verde constitute an exceptional sample of the first examples of symbolic creation, and the beginning of the cultural development of Humanity, complementing the values already acknowledged at the Côa site.
2. The rupestrian art of Siega Verde and its relation with the neighbouring Côa Valley enables us to understand, in an exceptional way, certain aspects regarding the social, economic and spiritual relationships of our first ancestors.

Grounds for the enlargement From an iconographic point of view the list of animals replicated in Siega Verde is quite varied, with typical associations with the main groups of Europe's Palaeolithic, such as Altamira (Santillana del Mar, Cantabria), La Pasiega (Puente Viesgo, Cantabria), Font de Gaume or Combarelles (both situated in Les Eyzies-de-Tayac-Sireuil, Dordogne). Four types: equines, bovids (*Bos taurus*), cervids (*Cervus elaphus*), and caprines make up most of the figurative representations of the lagerstaette, although there are also some rarer species, such as some canidae or foxes (*Vulpes vulpes*), besides some anthropomorphic figures. Along with some figurative representations one can also recognize some abstract forms or symbols, generally depicted in a very simple way.

These engravings present a quite complex graphic system, based on the intensive use of two types of techniques: percussion and incision, in different modalities, which usage is materialized in a deterministic thematic and topographic way.

Along with the technical, thematic and associative features, there is a whole series of stylistic traits which allow us to situate most of the figures within the Upper Palaeolithic; within a chronologic fringe ranging, at least, between 20,000 and 11,000 BP, the period of the development of the Solutrian and Magdalenian cultures. There are also other incised figures that ensure the continuity of the representations after the last glaciations, already during the Holocene.

Chronologically, the Palaeolithic representations of Siega Verde inscribe themselves within the chrono-cultural framework of the Côa Valley, defined not just by its stylistic conventionalisms, but also by the stratigraphic position of some of the representations. The sequence of Siega Verde complements the intermediate phases of the Côa, not so well represented, and enables us to define a complete joint sequence, in which the most extreme moments offer coinciding overlappings.

Also, and alongside with Côa, it provides us with unequivocal evidence to state that Palaeolithic art was not made in order to remain hidden inside caves, but that its main function must have been to mark territories of the group, by being displayed in the visible places and in the passages in open spaces. Siega Verde, along with the Côa, confirms the presence and movement of human groups in the extensive inner lands during the last cold glacials. This settlement, as far as the areas of the present border, was unknown until Siega Verde was discovered, and until the Portuguese colleagues made the pertinent excavations later on, thus revealing a new reality which

integrates these unknown lands within the Palaeolithic environment, so far only protagonized by the French Dordogne and the Spanish Cantabria.

In the whole site of Siega Verde, the importance of the landscape is undoubtedly another relevant aspect of reference in order to understand the relevance and uniqueness of the rupestrian set and, to some extent, it justifies the choice of the site by pre-historical men, whom, undoubtedly took advantage of the same valley and corridor through which an abundant fauna would pass. The environmental relevance of this space in those remote times is difficult to ascertain, although the present condition of excellence should be used as a reference in order for us to propose its reconstitution.

The location of the lagerstaette of Siega Verde helps to confirm that the first groups of hunters passed through these territories. Its location in one of the few fords of the river documents the use of this natural corridor by the first groups of hunters. The location of the engravings around the ford and only in that point, enable us to interpret the intention of primitive men in marking this passage, either in relation to others groups, either in order to ensure the passing of their herds and flocks, either in order to facilitate their capture, etc., following the most common interpretations that explain the purpose of this type of artistic manifestations.

Siega Verde and the Cõa share a common territory in the interior of the Iberian Peninsula, characterized not just by the fact of being close to the border of both Iberian countries, but also because in both cases these are far distant spaces and economically deprived, where traditional culture is still followed and with abundant native fauna and flora. The border that separates them, and which the inhabitants from both sides call the *Raia* [TN: *raia* literally means *border*], in many occasions united them more than separated them from each other. Even to the extent of generating a common language spoken on both banks, called the *Raiano*, and which is made by, in equal parts, Portuguese and Spanish words and compositions, thus establishing an additional element of union between the populations.

In brief, the existence of Siega Verde can only be explained by realizing the hunter groups that were documented in the Cõa Valley, and the presence of these groups on the Portuguese side only acquires true meaning through the existence of Siega Verde, which confirms their movements and which helps to understand their living habits. So, both groups are complementary and any individual vision, analysis or study is necessarily partial.

Area of the asset being proposed for inscription and buffer zone The area being proposed in order to extend the existing inscription is the area corresponding to the lagerstaette of Palaeolithic rupestrian art of Siega Verde, within the municipal boundaries of Castillejo de Martín Viejo, Villar de Argañán and Villar da Yegua, all of them belonging to the province of Salamanca (Spain).

The engravings, as was mentioned, are situated along the river and at a distance rarely overcoming thirty meters from the margin of the river bed, which implies that they are grouped in an area below one hectare (specifically, it is estimated that the space where the engravings are found is circumscribed to 0.9 hectares). However, the archaeological area of Siega Verde declared as Heritage of Cultural Interest, and so with the maximum degree of legal protection, affects an area which main axel slightly overcomes one thousand and five hundred meters and which width varies between two hundred and eight hundred meters, with an average of three hundred meters. Altogether constituting a total surface close to forty five hectares (specifically, it is estimated that the area protected by the declaration of Heritage of Cultural Interest plus the surrounding areas around the lagerstaette is 44.5 hectares).

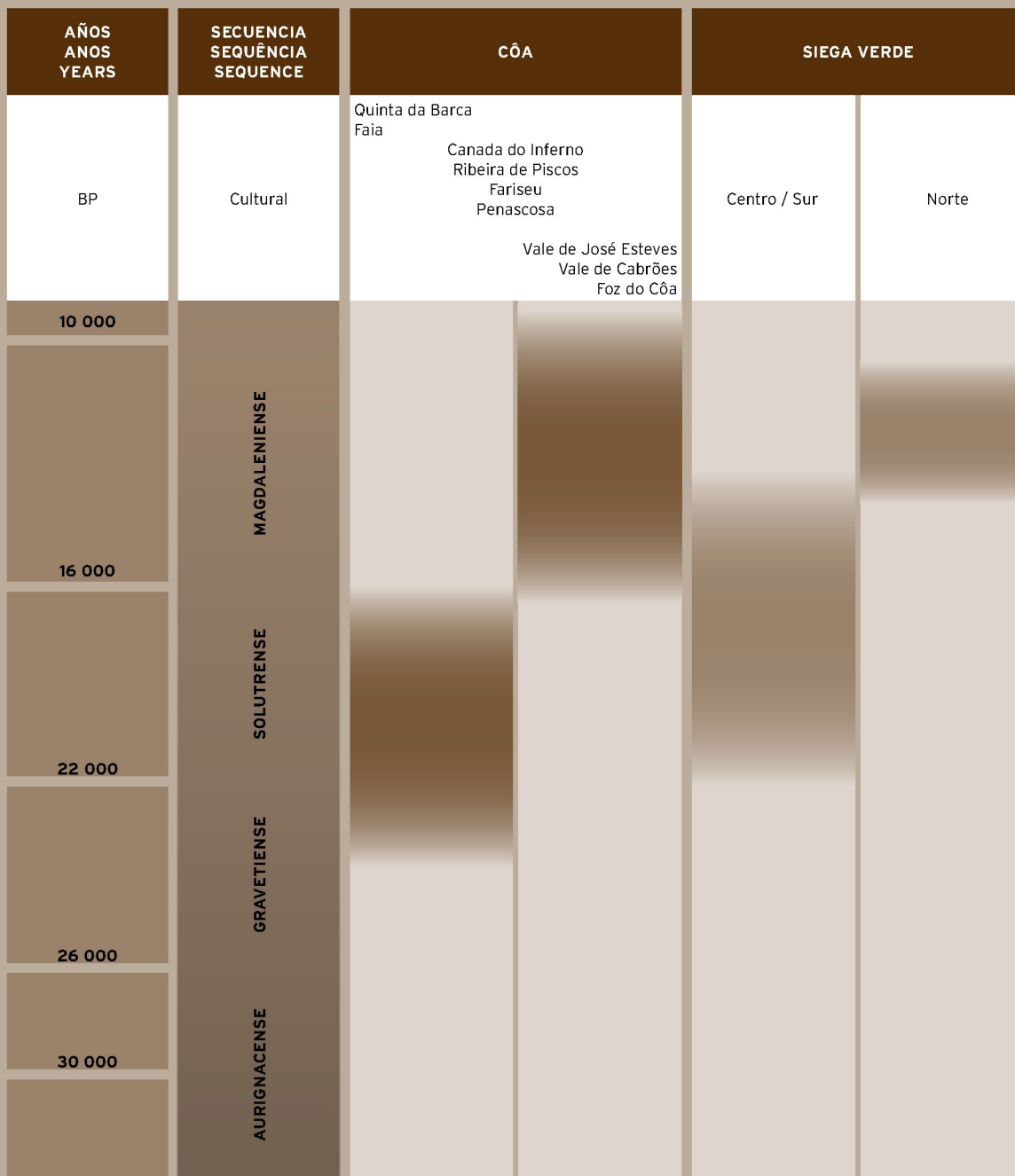

Esquema de la secuencia crono-estilística de los conjuntos rupestres paleolíticos del Valle del Côa y Siega Verde.
 Esquema da sequência crono-estilística dos conjuntos rupestres paleolíticos do Vale do Côa e Siega Verde
 Scheme of the chrono-stylistic sequence of the Palaeolithic art of the Côa Valley and Siega Verde.



Localización de los conjuntos rupestres paleolíticos
al aire libre de Siega Verde y del Valle del Coa.
Localização dos conjuntos rupestres paleolíticos
ao ar livre de Siega Verde e do Vale do Còa.
Localization of the Palaeolithic sites at
open-air of Siega Verde and of the Còa Valley.



Relación espacial de los conjuntos rupestres paleolíticos al aire libre del Valle del Coa y Siega Verde, y la posición estratégica del último en el paso a la Meseta Norte.

Relação espacial dos conjuntos rupestres paleolíticos ao ar livre do Vale do Côa e Siega Verde, e a posição estratégica do último na passagem para a Meseta Norte
 Spatial relation between the Palaeolithic rupestrian sites at open-air of the Côa Valley and Siega Verde, and the strategic position of the latter in the passage to the Northern Meseta.



Representación agrupada de un gran bóvido y varios caballos con diferente convencionalismo en los detalles. Panel 21 de Siega Verde. Periodo Solútneo-Magdalenense.

Representação agrupada de um grande bovdeo e vários cavalos com diferentes convencionalismos. Painel 21 de Siega Verde. Período Solutreo-Magdalenense

Grouped representation of a great bovid and several horses with a different conventionalism in the details. Panel 21 of Siega Verde. Solutrean-Magdalenian Period.



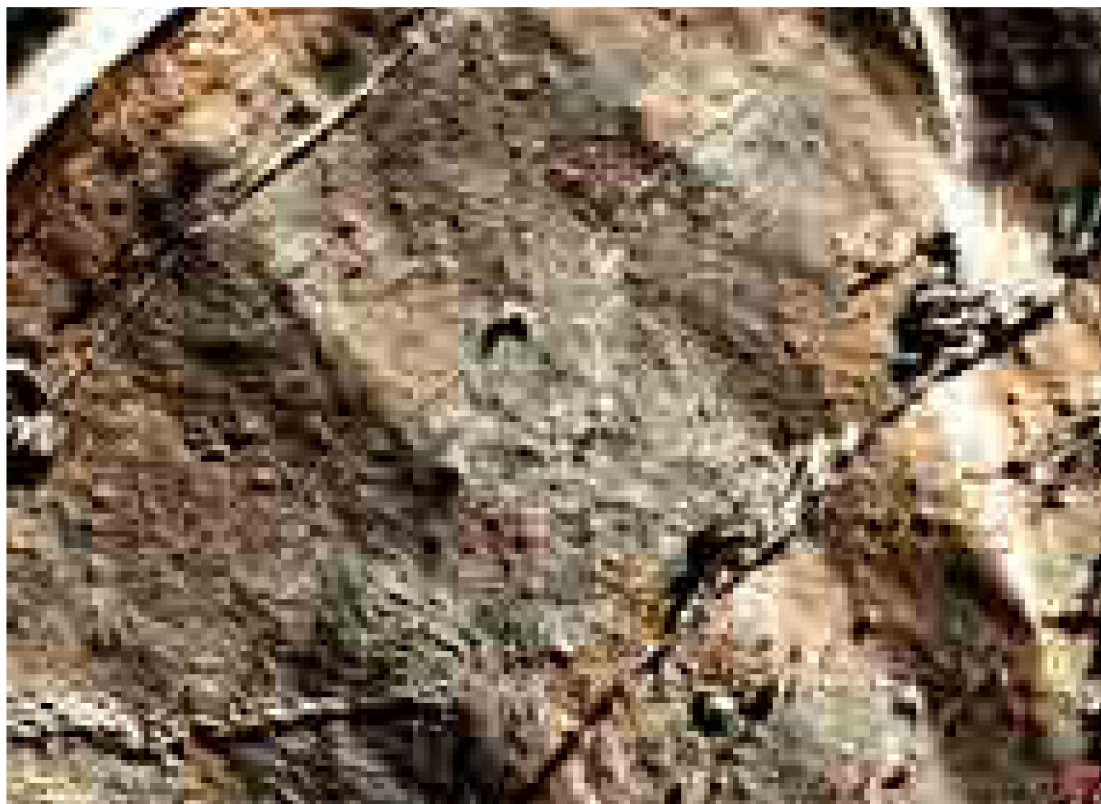

Representación de dos esbeltas cabras mediante una fina incisión. Siega Verde, panel 51, figs. 4 y 7. Período Magdaleniense.

Representação de duas esbeltas cabras através de uma fina incisão. Siega Verde, painel 51, figuras 4 e 7. Período Magdaleniense

Representation of two slender goats through fine incision. Siega Verde, panel 51, figures 4 and 7. Magdalenian Period.

Cabeza de cabra incisa de la roca 8 de Fariseu (Valle del Cõa). Período Magdaleniense.

Cabeça incisa de cabra da rocha 8 do Fariseu (Vale do Cõa). Período Magdaleniense.

Incised goat head of rock 8 of the Fariseu (Cõa Valley), Magdalenian Period.



Uro piqueteado e inciso de la roca 1 de Vale Figueira (Vale del Côa). Período Gravetto-Solutrense. Esta figura podría haber sido completada con pintura.
 Auroche picotado e inciso da rocha 1 de Vale Figueira (Vale do Côa). Período Gravetto-Solutrense. Esta figura poderá ter sido completada com pintura.
 Percussion-engraved and incised auroch of rock 1 of Vale Figueira (Côa Valley). Gravetto-Solutrean Period. This figure might have been completed with painting.

Ceballo piqueteado a la derecha. Figura 2 del panel 51 de Siega Verde.
 Cavalo picotado orientado para a direita. Figura 2 do painel 51 de Siega Verde.
 Percussion-engraved horse to the right. Figure 2 of panel 51 of Siega Verde.

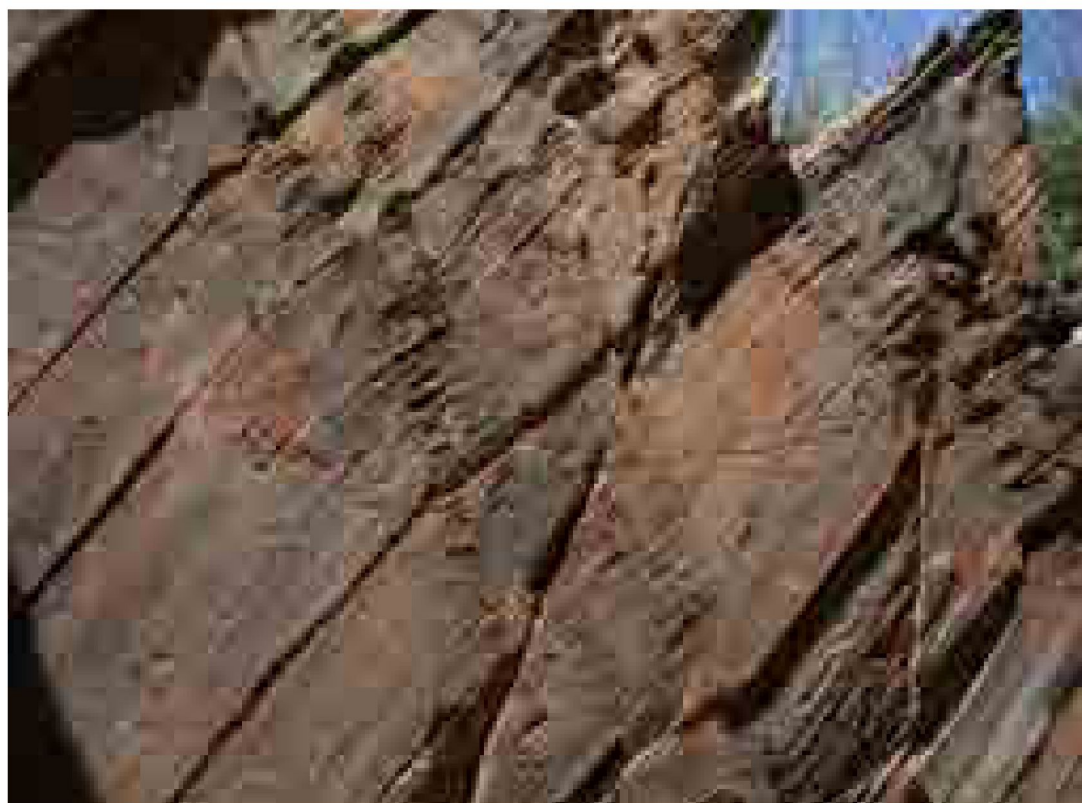

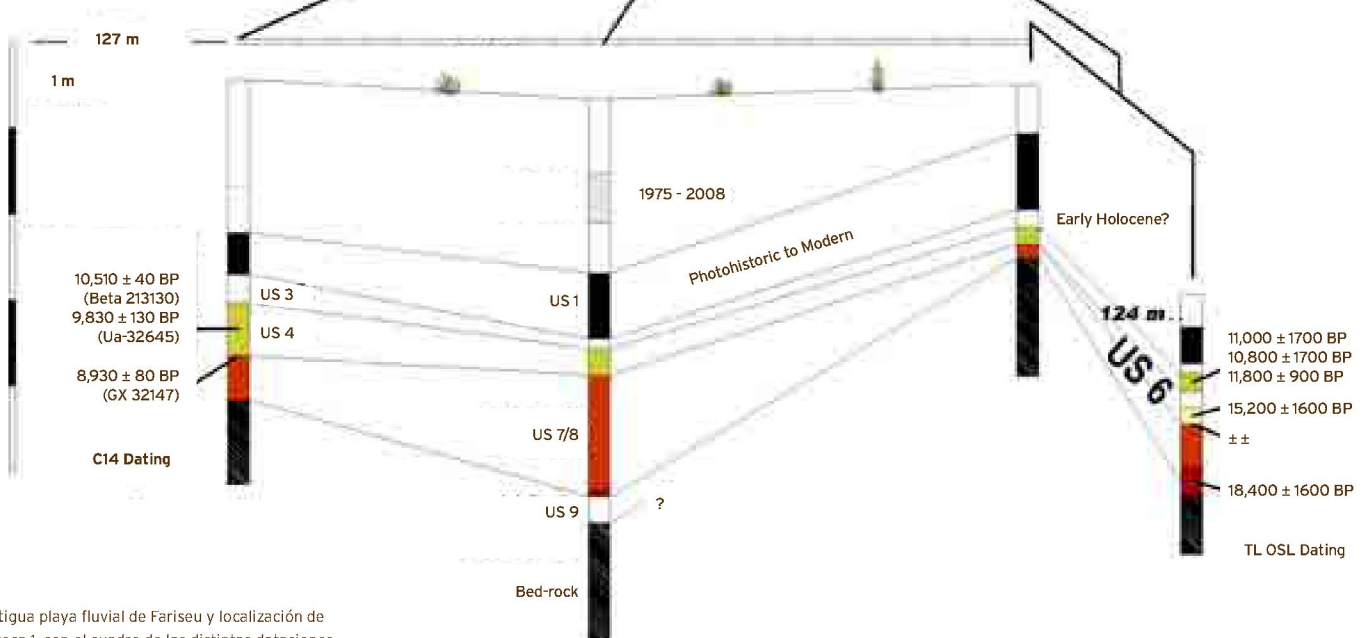

Antigua playa fluvial de Fariseu y localización de la roca 1, con el cuadro de las distintas dataciones absolutas recogidas en las excavaciones realizadas por el Parque Arqueológico del Valle del Côa entre 1999-2007, demostrando la gran antigüedad de los grabados de trazo profundo y estilo arcaico del Côa. (Cuadro seg. Thierry y Sampaio).

Antiga praia do Fariseu e localização da rocha 1, com o quadro das várias datações absolutas colhidas nas escavações do Parque Arqueológico do Vale do Côa entre 1999-2007, demonstrando a grande antiguidade das gravuras de traço profundo e estilo arcaico do Côa. (Quadro seg. Thierry e Sampaio).

Old beach of the Fariseu and location of rock 1, with the table of the various absolute datings collected from the excavations of the Archaeological Park of the Côa Valley between 1999-2007, highlighting the great antiquity of the engravings with deep lines and archaic style of the Côa. (Table according to Thierry and Sampaio).

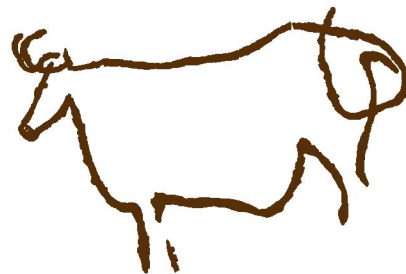



Representación de varios caballos del panel 25 de Siega Verde. En la parte inferior izquierda se observa la superposición del pilar del puente, cubriendo la figura, lo que constituye una prueba indirecta de la antigüedad de estas representaciones. Período Solútreo-Magdalenense.

Representação de vários cavalos sobrepostos do painel 25 de Siega Verde. Na parte inferior esquerda observa-se a sobreposição do pilar da ponte, cobrindo a figura, o que constitui uma prova indirecta da antiguidade destas representações. Período Solútreo-Magdalenense.

Representation of several overlapped horses of panel 25 of Siega Verde. Below, on the left, one can see the superimposition of the pillar of the bridge, covering the figure, which constitutes an indirect proof of the antiquity of these representations. Solutrean-Magdalenian Period.



Estado de conservación y factores que afectan a los valores del bien

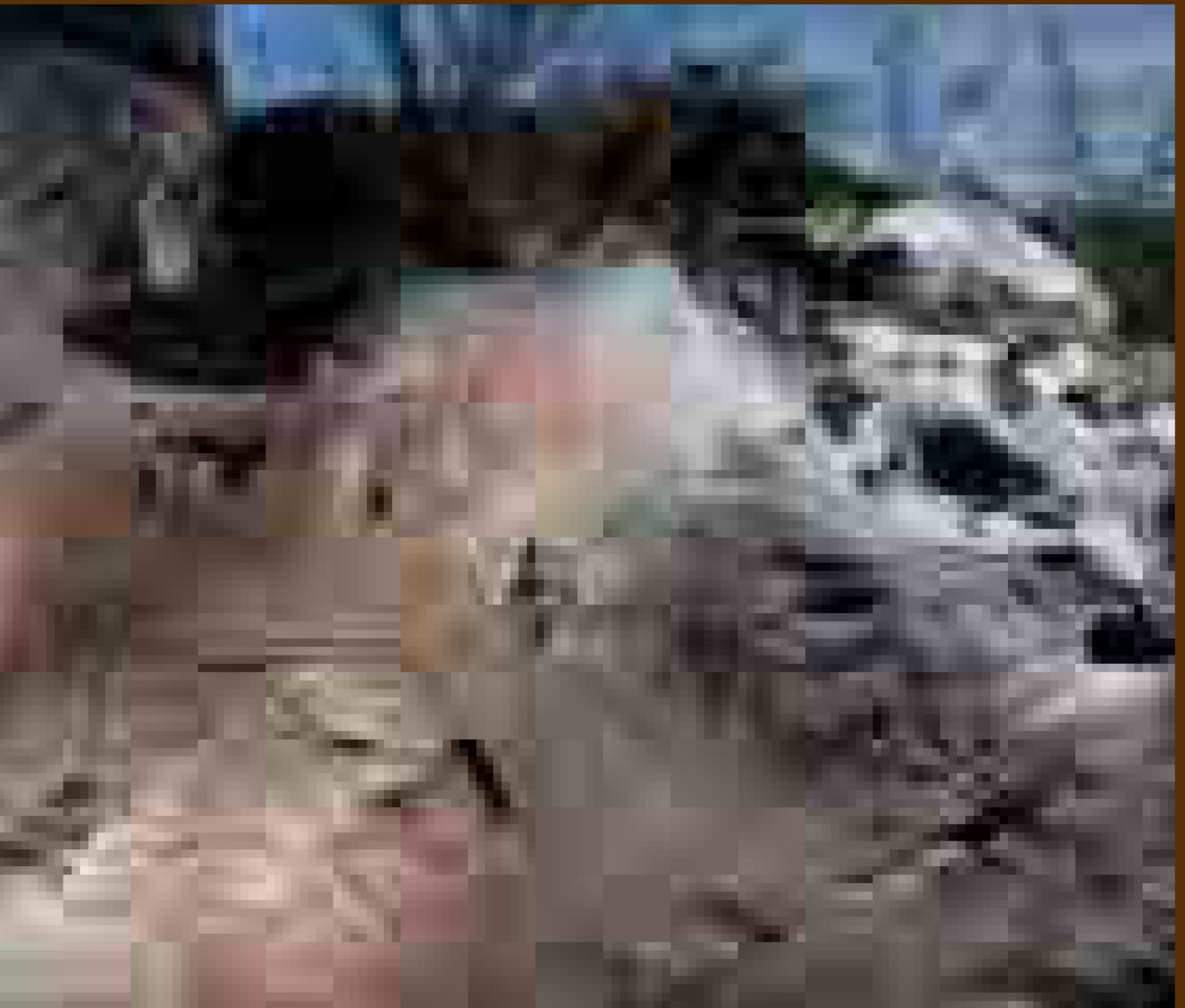

Estado de conservación y factores que afectan a los valores del bien

< Panel 89 de Siega Verde. Tres grandes figuras piqueteadas de équidos con una longitud máxima muy similar, 60 cm. Las dos de la derecha repiten convencionalismos en la representación de las crineras, despiece y cascos. La izquierda se diferencia por la ausencia de estos detalles. Período Solútreo-Magdalense.

Painel 89 de Siega Verde. Três grandes figuras picotadas de équidos com uma longitude máxima muito similar, 60 cm. As duas da direita repetem convencionalismos na representação das crinas, linha de mulo e cascos. A da esquerda diferencia-se pela ausência destes pormenores. Período Solutrean-Magdalense.

Panel 89 of Siega Verde. Three large percussion-engraved figures of equines with a very similar maximum longitude, 60 cm. The two towards the right repeat conventionalisms in the representation of the mane, quartering and hooves. The one on the left is different due to the absence of these details. Solutrean-Magdalenian Period.

Identificación de los criterios de Integridad Siega Verde desde su descubrimiento no ha sufrido transformación apreciable en su forma, contenido y extensión, por lo que puede afirmarse que se encuentra en las mismas condiciones originales, al menos en lo que se refiere al momento de su descubrimiento. No es posible afirmar que se trate de un yacimiento completo con respecto a su construcción original, porque desconocemos con exactitud su trazado antiguo, pero sí puede afirmarse que es homogéneo, continuo en su desarrollo y limitado en el espacio, y que, por tanto, su ámbito conceptual es o, al menos, se considera muy próximo al que se concibiera en el momento de su realización.

Un aspecto determinante para su preservación ha sido el marco territorial en que se localiza, con un contexto socio-económico determinado a lo largo de la Historia. Se trata de un espacio fronterizo, caracterizado por una compleja orografía y una escasa densidad de población, al ser objeto de frecuentes confrontaciones internacionales por su condición de eje de la frontera del Reino de Castilla con el de Portugal, especialmente convulso en época moderna. Este hecho, y los recursos limitados que ofrece por sus peculiaridades medioambientales y edafológicas, ha conformado un territorio en constante regresión demográfica, cuya población actual se dedica principalmente a la actividad económica agropecuaria de corte tradicional y tipo extensivo. Este hecho ha propiciado la conservación del medio natural en que se inserta el yacimiento, cuyo entorno y zona tampón presentan un óptimo estado de conservación, sin impactos significativos que alteren sus valores medioambientales.

Identificación de los criterios de autenticidad Siega Verde es un representante auténtico del sistema gráfico del Paleolítico, por diversos motivos:

Su zona central tiene un panel al que se ha superpuesto a principios del siglo XX el apoyo de un puente de carretera. Es por tanto anterior al momento de la construcción, en una época en la que la antigüedad y condición del Arte Paleolítico era desconocida para el común de las gentes, por lo que el sitio no puede haber sido falsificado. Las técnicas y pátina de las figuras muestran también claramente la antigüedad del conjunto.

Reproduce la grafía característica del estilo paleolítico, estilo que no se ha vuelto a producir tras la retirada de los hielos cuaternarios.

Posee una organización lineal a lo largo de la margen izquierda del río Agueda, que reproduce a la perfección los recorridos internos de las cuevas

que disponen de este tipo de arte prehistórico, lo que sin duda viene a confirmar un argumento más sobre la integridad y autenticidad de este conjunto al aire libre.

Forma parte de los yacimientos paleolíticos de la frontera hispano-portuguesa, y no es por tanto un documento exótico en la zona, donde se encuentran formas artísticas desde el principio hasta el final del Arte Paleolítico. Siega Verde se encuentra en ese ambiente cultural idéntico al del valle del río Côa donde ha sido posible fechar grabados similares en posición estratigráfica.

El sitio Fariseu es una antigua playa del Côa donde fue identificado un panel grabado en posición vertical (la roca 1), con casi una centena de representaciones paleolíticas sobrepuestas entre sí y casi integralmente cubierto por sedimentos arqueológicos depositados a lo largo de miles de años. La excavación de estos depósitos aportó numerosos materiales paleolíticos, principalmente una rica industria lítica y muchas decenas de pequeñas placas de pizarra decoradas con finos grabados incisos, gran parte con dataciones del Magdaleniense superior.

Los diferentes sustratos arqueológicos suministraron también objetos y huesos que pudieron ser datados por los métodos de Carbono 14, OSL y TL. Estas fechas absolutas se prolongan entre ± 18.400 y ± 9000 BP, correspondiendo, la fecha más antigua, a una capa que cubría la parte inferior del panel previamente grabado. Por otra parte, esta misma capa contenía incluso un fragmento caído del propio panel grabado, decorado con anterioridad al ± 18.400 BP.

Esto aporta un modelo seguro de referencia cronológica para el tipo de grabados presentes en ese panel, donde figuran todas las representaciones de fauna conocidas en el arte paleolítico de Valle del Côa (caballos, uros, cabras, venados y gamuzas). Por otra parte, ese tipo de grabados por piqueteados anchos y de trazo profundo pasaron a caracterizar los grabados de la fase antigua del arte de Côa, siendo igualmente un buen modelo para el marco cronológico de grabados idénticos, estilística y morfológicamente, en sitios con arte paleolítico al aire libre, como en algunos de Siega Verde.

La roca 1 del Fariseu es en la actualidad el único panel con arte paleolítico al aire libre en Europa occidental que puede ser datado por este método de cronología indirecta.

Estado de conservação e factores que afectam os valores do sítio

Identificação dos critérios de Integridade Desde a sua descoberta, Siega Verde não tem sofrido transformações apreciáveis na sua forma, conteúdo e extensão, pelo que se pode afirmar que se encontra nas mesmas condições originais, pelo menos no que se refere ao momento da sua descoberta. Não é possível afirmar que se trata sítio mantido na sua integralidade desde os tempos paleolíticos no entanto pode afirmar-se que é homogéneo, contínuo no seu desenvolvimento e limitado no espaço, e que, portanto, o seu âmbito conceptual é, ou, pelo menos, se considera muito próximo do que se terá concebido no momento da sua realização.

Um aspecto determinante para a sua preservação foi o quadro territorial onde se localiza, com um contexto socioeconómico determinado ao longo da História. Trata-se dum espaço fronteiriço, caracterizado por uma complexa orografia e uma escassa densidade populacional, ao ser objecto de frequentes confrontações internacionais dada a sua condição de eixo da fronteira do Reino de Castela com o de Portugal, especialmente agitado na época moderna. Este facto, e os recursos limitados proporcionados pelas suas peculiaridades ambientais e edafológicas, deram lugar a um território em constante regressão demográfica, cuja população actual se dedica principalmente à actividade económica agro-pecuária de cariz tradicional e de tipo extensivo. Este facto propiciou a conservação do meio natural onde se situa a jazida, cuja envolvente e zona tampão apresentam um óptimo estado de conservação, sem impactos significativos que alterem os seus valores ambientais.

Identificação dos critérios de autenticidade Siega Verde é um representante autêntico do sistema gráfico do Paleolítico, por diversos motivos:

A sua zona central tem um painel sobre o qual se sobrepôs, nos inícios do século XX, o suporte de apoio de uma ponte rodoviária. É portanto anterior ao momento da construção, numa época em que a antiguidade e condição da Arte Paleolítica era desconhecida para as gentes comuns, pelo que o sítio não pode ter sido falsificado. As técnicas e a pátina das figuras mostram também claramente a antiguidade do conjunto.

Reproduz a grafia característica do estilo paleolítico, estilo que não se voltou a produzir após a retirada dos gelos quaternários.

Possui uma organização linear ao longo da margem esquerda do rio Águeda, que reproduz na perfeição os percursos internos das cavernas onde existe este tipo de arte pré-histórica, o que indubitavelmente confirma um argumen-

to mais sobre a integridade e autenticidade deste conjunto ao ar livre.

Faz parte das jazidas paleolíticas da fronteira hispano-portuguesa, e não é portanto um documento exótico na zona, onde se encontram formas artísticas que vão desde os inícios até ao final da Arte Paleolítica. Siega Verde encontra-se nesse ambiente cultural idêntico ao do Vale do Côa onde foi possível datar gravuras semelhantes em termos de posição estratigráfica.

O Fariseu O sítio do Fariseu é uma antiga praia do Côa onde foi identificado um painel gravado na vertical (rocha 1), com quase uma centena de representações paleolíticas sobrepostas entre si e quase integralmente coberto por sedimentos arqueológicos depositados ao longo de milhares de anos. A escavação destes depósitos forneceu imensos materiais paleolíticos, nomeadamente uma rica indústria lítica e largas dezenas de pequenas placas de xisto decoradas com finas gravuras incisadas, na sua maioria datáveis do Magdaleniense superior.

As diferentes camadas arqueológicas forneceram também objectos e ossos que puderam ser datados pelos métodos do Carbono 14, OSL e TL. Estas datações absolutas alongam-se entre ± 18.400 e ± 9000 BP, correspondendo a data mais antiga a uma camada que cobria já a parte inferior do painel previamente gravado. Por outro lado, esta mesma camada continha inclusivamente um fragmento com picotagens caído do próprio painel gravado, que assim se deverá considerar como tendo sido decorado anteriormente a ± 18.400 BP.

Isto fornece um seguro modelo de referência cronológica para o tipo de gravuras presentes nesse painel e onde figuram todas as representações de fauna conhecidas na arte paleolítica do Vale do Côa (cavalos, auroques, cabras, veados e camurças). Por outro lado, esse tipo de gravações por picotagens largas e de traço profundo passaram a caracterizar bem as gravuras da fase antiga da arte do Côa, sendo igualmente um bom modelo para o enquadramento cronológico de gravuras estilisticamente e morfológicamente idênticas aos outros sítios com arte paleolítica de ar livre, como é o caso de algumas de Siega Verde.

A rocha 1 do Fariseu é actualmente o único painel com arte paleolítica de ar livre na Europa ocidental que pôde ser datado por este método de cronologia indirecta.

Conservation and factors influencing the heritage value

Identification of integrity criteria Since its discovery, Siega Verde has not undergone any major transformations in its form, contents and extension, and so one can state that it still remains in the same original condition, at least in terms of its status at the time of its discovery. It is not possible to state that the site has been kept completely integral since palaeolithic times. However, we can state that it is homogeneous, continuous in its development and limited in space, and so, in its conceptual scope it is or at least it can be considered as very close to what might have been conceived at the time of its execution.

A fundamental aspect for its preservation was the territorial framework in which it is located, with a very specific social and economic context throughout History. It is a bordering area, characterized by complex orography and scarce population density, that was the object of frequent international confrontations due to its condition of axis in the border of the Kingdom of Castile with Portugal, particularly agitated during modern times. This fact, plus the limited resources offered by its environmental and edaphologic specificities, generated a territory under constant demographic regression, which present population is mostly dedicated to extensive traditional economic activities related to agriculture and cattle breeding. Such facts favoured the preservation of the natural environment where the deposit is located, which surroundings and buffer zone show exceptional conditions in terms of preservation, without any significant impacts that may alter its environmental values.

Identification of authenticity criteria Siega Verde is an authentic representative of the Palaeolithic graphic system, for several reasons:

Its central area has a panel upon which the support for a road bridge was placed, in the beginnings of the 20th Century. So it dates from before the time of such construction, at a time when the antiquity and condition of Palaeolithic Art were still unknown for common people, and so the site could not have been falsified. The techniques and the patina used in the figures also clearly show the antiquity of the whole site.

It replicates the typical graphics of Palaeolithic style, which would never again be produced after the withdrawal of the Quaternary ices.

It is organized in a linear way along the left bank of the Águeda River, perfectly replicating the internal pathways of the caves where this type of pre-historic art is found, and which undoubtedly confirms another argument on the integrity and authenticity of this lagerstaette in the open-air.

It is part of the Palaeolithic lagerstaettes in the Spanish-Portuguese border,

and it is therefore not a loose exotic document in the area, where different artistic forms ranging from the beginnings to the end of Palaeolithic Art can actually be found. Siega Verde is in the midst of this cultural environment, similar to that of the Côa Valley, where it was possible to date similar engravings in terms of stratigraphic position.

The Fariseu [*The Pharisee*] The site of the Fariseu is an old beach of the Côa River, where a vertical engraved panel was identified (rock 1) with almost one hundred overlapped Palaeolithic representations, almost fully covered by archaeological sediments deposited over thousands of years. The excavation of these deposits supplied numerous Palaeolithic materials, namely a rich lithic industry and many dozens of small decorated schist plates with fine incised engravings, mostly dated from the upper Magdalenian.

The different archaeological layers also provide objects and bones that were dated by Carbon 14, OSL and TL methods. Such absolute dating ranges between ± 18.400 and ± 9000 BP. Of which the oldest date corresponds to a layer which was already covering the lower part of the previously engraved panel. On the other hand, this same layer even contained a fragment with percussions fallen from the engraved panel itself, which should thus be considered as having been decorated before ± 18.400 BP.

This offers a safe chronological reference model for the type of engravings present in that panel which contains all the known representations of fauna in the Palaeolithic art of the Côa Valley (horses, auroches, goats, deer and chamois). On the other hand, such type of engravings made with large percussions and deep lines characterize very well the engravings of the ancient stage of Côa's art, and are also a good model for chronologically framing identical stylistic and morphological engravings from other sites with Palaeolithic art in the open-air, such as the case for some of those at Siega Verde.

Rock 1 of Fariseu is presently the only panel with Palaeolithic art in the open-air in Western Europe that can be dated by this method of indirect chronology.



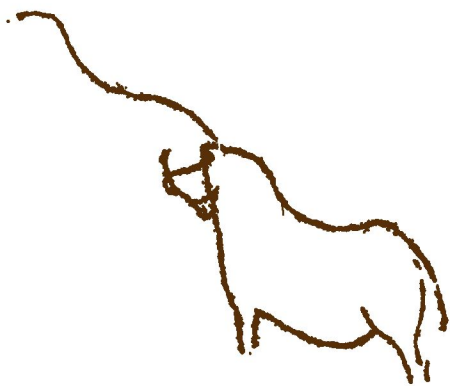

<< Panel 67, figuras 11 y 13. Cervideo que comparte trazos con la figura del caballo
 Painel 67, figuras 11 e 13. Cervideo que partilha traços com a figura do cavalo.
 Panel 67, figures 11 and 13. Cervid sharing some lines with the figure of the horse

< Siega Verde. Panel 46, figuras 7 y 8. En primer término caballo a la derecha realizado mediante piqueteado y con atípico despiece en M, ofrece abundantes detalles anatómicos. Superpuesto, en segundo término, el lomo de otra figura interpretada como cierva.
 Siega Verde. Painel 46, figuras 7 e 8. No primeiro plano, cavalo à direita realizado através de picotagem e com linha de mulo atípica em M, oferece abundantes pormenores anatómicos. Sobreposto, em segundo plano, a cêrvico-dorsal de outra figura interpretada como uma cervo.
 Siega Verde. Panel 46, figures 7 and 8. A horse to the right in the forefront made with percussion and with atypical quartering in M shape, providing abundant anatomic details. Superimposed, in the background, the hump of another figure interpreted as a deer.

Caballos con las cabezas enlazadas de la roca 1 de Ribeira de Piscos (Valle del Cõa). La hábil utilización de la convexidad de la roca le confiere una sensación de tridimensionalidad a esta representación del Cõa.
 Cavalos com as cabeças enlaçadas da rocha 1 da Ribeira de Piscos (Vale do Cõa). A hábil utilização da convexidade da rocha confere uma sensação de tridimensionalidade a esta obra-prima do Cõa.
 Horses with intertwined heads of rock 1 of Ribeira de Piscos (Cõa Valley). A remarkable use of the convexity of the rock generates a sensation of 3D to this master piece of the Cõa.





Protección y gestión del bien



SIEGA VERDE

Estrategias para la conservación

Estratégias para a conservação

Conservation strategy

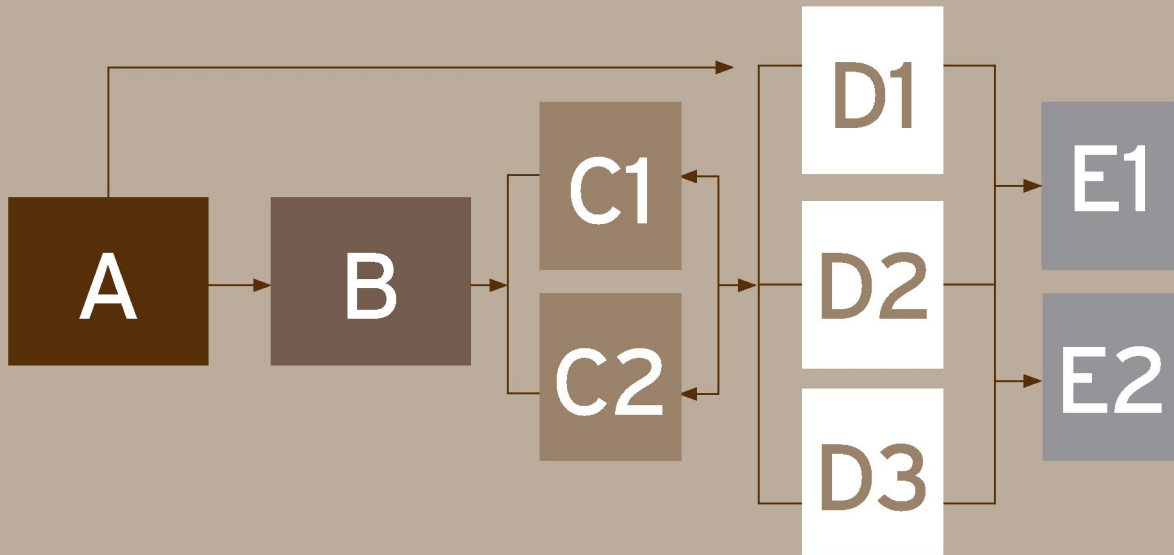

A Conocimiento a las particularidades del entorno y detección de patologías

Compreensão das especificidades da envolvente e deteção de patologias

Understanding the specificities of the surrounding environment and detection of pathologies

B Determinación y adecuación de los estudios y analíticas necesarias para no sobrecargar el conjunto paleolítico: paisajes e paneles.

Determinação e adequação dos estudos e análises necessários para não sobrecargar o conjunto paleolítico: paisagem e painéis

Determination and adjustment of the required studies and analysis in order to not overload the Palaeolithic deposit: landscape and site

C1 Fichas diagnóstic individualizadas.

Fichas de Diagnóstico Individualizadas
Individual Diagnosis Files

C2 Mapa de vulnerabilidad.

Mapa de Vulnerabilidade
Vulnerability Map

D1 Control y seguimiento.

Acompanhamento e Controlo
Follow-up and Control

D2 Mantenimiento.
Manutenção
Maintenance

D3 Intervención-medida excepcional tras investigación previa de metodos, técnicas y productos.

Intervenção – Medida excepcional após investigação de métodos, técnicas e produtos
Intervention – Exceptional measure after prior research in terms of methods, techniques and products

E1 Revisión
Discusión de los resultados.

Discussão de Resultados
Discussion of Results

E2 Difusion
Difusão

Dissemination

Cuadro de planificación y seguimiento de las tareas de conservación.

Quadro do planeamento e controlo das tarefas de conservação.

Table with the planning and follow-up of the conservation tasks.

Protección y gestión del bien

Señalización y adecuación del itinerario para la visita de Siega Verde.

Sinalização e adequação do itinerário para a visita a Siega Verde.

Signalization and adjustment of the itinerary for visiting Siega Verde.

El conjunto de Siega Verde cuenta con medidas jurídicas y físicas de protección suficientes para garantizar su conservación en las actuales condiciones.

El sitio fue declarado BIC –máximo nivel de protección que permite la legislación cultural– en el año 1998. Desde su descubrimiento y según se conocía y divulgaba su contenido, se han efectuado labores de protección y conservación, como vallado del área de los grabados, adecuación de caminos de acceso y señalización o instalación de cámaras de video-vigilancia.

La Junta de Castilla y León dispone de planes integrales para la conservación del bien, con indicadores de evaluación y control. Asimismo, ha dotado la plaza de un guarda para la vigilancia física del yacimiento.

La gestión del bien se articula a través de grupos y entidades locales lo que asegura la participación ciudadana. Desde el año 2005 la gestión de las visitas se encomendó a la Asociación para el Desarrollo de la Comarca de Ciudad Rodrigo “Adecocir”, por un plazo de cinco años que puede ser renovado. Dicha Asociación está integrada, entre otros, por los Ayuntamientos de la zona. Su finalidad es la de promover el desarrollo socioeconómico integral de la comarca de Ciudad Rodrigo a través de un modelo de desarrollo sostenible, basado en la utilización racional y equilibrada de los recursos endógenos; buscando, entre otros objetivos, la protección, recuperación y puesta en valor del abundante y variado patrimonio cultural y natural de esta comarca, como recurso primordial que vertebra la consecución de otros objetivos.

Asimismo, la Junta de Castilla y León ha desarrollado programas y proyectos de colaboración junto con las entidades portuguesas, y desde noviembre de 2009 cuenta con un acuerdo de colaboración firmado con IGESPAR, el institutito gubernamental competente para la conservación y gestión conjunto del Valle del Côa. La firma de dicho documento viene a respaldar la ya dilatada colaboración entre los responsables del Parque Arqueológico do Côa, del antiguo Centro Nacional de Arte Rupestre (CNART) y la Dirección General de Patrimonio Cultural, órganos que han desarrollado y tienen planificadas acciones conjuntas tendentes a la mejora del conocimiento, de la conservación y de la difusión conjunta de los sitios del Côa y Siega Verde.

Protecção e gestão do sítio

O conjunto de Siega Verde conta com medidas jurídicas e físicas de protecção que são suficientes para garantir a sua conservação nas actuais condições.

O sítio foi declarado BIC – nível máximo de protecção permitido pela legislação cultural – no ano 1998. Desde a sua descoberta, e à medida que se ia conhecendo e se divulgava o seu conteúdo, iam sendo efectuados trabalhos de protecção e de conservação, como a vedação da área das gravuras, a adaptação de caminhos de acesso e a sinalização ou instalação de câmaras de vídeo vigilância.

A Junta de Castela e Leão dispõe de planos integrais para a conservação do bem, com indicadores de avaliação e controlo. Também dotou o sítio de um guarda para a vigilância física da jazida e para a sua conservação.

A gestão do bem é articulada através de grupos e entidades locais, o que assegura a participação dos cidadãos. Desde 2005 que a gestão das visitas foi protocolada com a Associação para o Desenvolvimento da Comarca de Cidade Rodrigo “Adecocir”, por um prazo de cinco anos e que pode ser renovado. A referida Associação integra, entre outras, as Autarquias da zona. A sua finalidade é promover o desenvolvimento socioeconómico integral da comarca de Cidade Rodrigo através de um modelo de desenvolvimento sustentável, baseado na utilização racional e equilibrada dos recursos endógenos; procurando, entre outros objectivos, a protecção, recuperação e valorização do abundante e variado património cultural e natural desta comarca, como recurso primordial que estrutura a consecução de outros objectivos.

Daí também que a Junta de Castela e Leão tenha desenvolvido programas e projectos de colaboração juntamente com as entidades Portuguesas e desde Novembro de 2009 conta com um acordo de colaboração assinado com o IGESPAR, o instituto governamental responsável pela conservação e gestão do conjunto do Vale do Côa. A assinatura desse documento vem fundamentar a já longa colaboração entre os responsáveis do Parque Arqueológico do Côa, do antigo Centro Nacional de Arte Rupestre (CNART) e a Direcção Geral do Património Cultural, os órgãos que têm desenvolvido e planificado as acções conjuntas tendentes ao maior conhecimento, conservação e divulgação conjunta dos sítios do Côa e Siega Verde.

Heritage protection and management

The site of Siega Verde counts on legal and physical protection measures which are sufficient for ensuring its conservation in the present conditions.

The site was declared as a Heritage of Cultural Interest – the highest possible level of protection according to cultural legislation – in 1998. Since its discovery, and as it would become known and its contents would be disseminated, protection and conservation works would also be carried out, such as fencing the area where the engravings are, adapting the access pathways and signalling, or installation of video surveillance cameras.

The Municipality of Castile and Leon actually has global plans for heritage conservation, with assessment and control indicators. It also endowed the area with a guard for the physical surveillance of the site and for its conservation.

Heritage management is articulated through different groups and local entities, thus ensuring citizens' participation. Since 2005, visitors' management was entrusted to the Association for the Development of the County of Ciudad Rodrigo "ADECOCIR", for a period of five years with the possibility for its renewal. This Association integrates, among others, the Municipalities of the area. Its purpose is to promote the whole social and economic development of the county of Ciudad Rodrigo through a sustainable development model, based on the rational and balanced use of endogenous resources; trying to achieve, among other goals, the protection, recuperation and valorisation of the abundant and diverse cultural and natural heritage of this county, as the main resource for structuring the prosecution of other goals.

Thus, the Municipality of Castile and Leon also developed some cooperation programs and projects with Portuguese entities. So, since November of 2009 it hold a cooperation agreement signed with IGESPAR, the Portuguese institute responsible for the conservation and management of the site of the Côa Valley. The signature of this document formalized the longstanding cooperation between the entities responsible for the Archaeological Park of the Côa Valley, the ex-Nacional Centre of Rock-Art (CNART) and the Directorate General for Cultural Heritage, the entities that have developed and planned the joint initiatives for a greater understanding, conservation and dissemination of both sites of the Côa and Siega Verde.



Visitar el Arte Paleolítico al aire libre

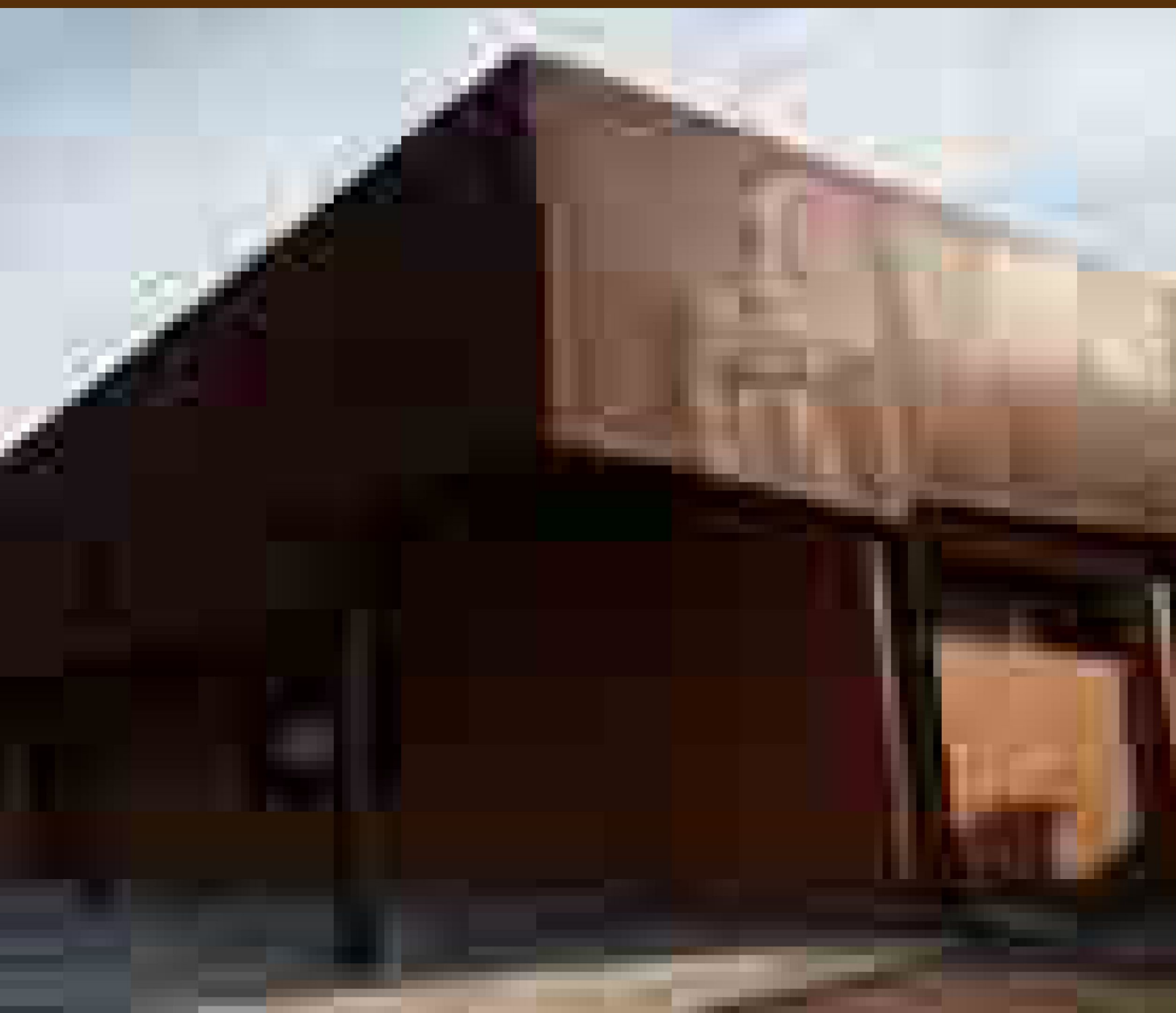

Visitar el Arte Paleolítico al aire libre

Visitar Siega Verde

Centro de recepción e interpretación del conjunto rupestre de Siega Verde. Arquitecto. Pedro Lucas.
 Centro de recepção e interpretação do conjunto rupestre de Siega Verde. Arquitecto Pedro Lucas
 Reception and Visitor's Centre of the rupestrian site of Siega Verde. Architect Pedro Lucas

Desde su descubrimiento y de forma paralela a la investigación de sus grabados, la actuación de la Junta de Castilla y León pretendió la difusión del excepcional conjunto rupestre de Siega Verde, asegurando la conservación de los grabados y del sitio. En ambas tareas se contó con el apoyo y colaboración de los agentes locales, los Ayuntamientos de Castillejo de Martín Viejo, Villar de la Yegua y Villar de Argañan, así como de los ciudadanos de estas localidades y de otras de la zona, a través de las asociaciones locales para el desarrollo de la Comarca de Ciudad Rodrigo.

Fruto de esa filosofía, en 1998 una vez avanzado su estudio y declarado el sitio como Bien de Interés Cultural, se abrió a la visita pública, inaugurándose un aula de recepción e interpretación del yacimiento, dotándose de vigilancia y de un vallado perimetral. Dentro del yacimiento, entre los más de 90 paneles con grabados, se seleccionaron 14 como itinerario de visita, unidos mediante una senda adecuada y señalizada, editándose material didáctico de apoyo.

La visita al conjunto de Siega Verde se inicia en el Centro de Recepción, donde una completa exposición y proyecciones audiovisuales permiten al visitante conocer las formas de vida de los hombres paleolíticos responsables de los grabados, así como la existencia y comparación con los conjuntos artísticos, de la misma época, más importantes de la Europa meridional.

Después de esta introducción, la visita se dirige, paseando, al inmediato enclave arqueológico para reconocer los grabados. Es posible realizar dos recorridos, de 5 y de 14 paneles, con una duración mínima de 60 minutos. Los grupos que nunca superan el máximo de 15 personas, están acompañados en todo momento por un guía.

Horario de visita Se recomienda consultar la página web del yacimiento: <http://www.siegaverde.es> para conocer los días y horario de apertura debido a las modificaciones estacionales condicionadas por las horas de luz solar.

Puntualmente se ofertan visitas nocturnas para observar los grabados.

Contacto y reserva de visitas Asociación para el Desarrollo de la Comarca de Ciudad Rodrigo (ADECOCIR)

Tel. (+34) 902 910 009

Movil (+34) 653 781 071

Mail visitas@siegaverde.es

Visitar el Arte Paleolítico al Aire Libre

Visitar el Côa

El Parque Arqueológico de Vale do Côa se inauguró en agosto de 1996 con el objetivo de gestionar, proteger, musealizar y organizar la visita pública del arte rupestre que en 1998 fue clasificado por la UNESCO como Patrimonio de la Humanidad con base en los siguientes criterios: “*el arte rupestre del paleolítico superior de Vale do Côa es una ilustración excepcional del desarrollo repentino del genio creador, en el inicio del desarrollo cultural humano*”; “*el arte rupestre de Vale do Côa demuestra, de forma excepcional, la vida social, económica y espiritual del primer antepasado de la humanidad*”.

En el sentido de crear un contexto simultáneamente de inteligibilidad y protección del arte rupestre, se delimitó un territorio con 20 000 hectáreas a la orilla de los últimos 17 kilómetros del curso del río Côa y su confluencia con el río Duero. Este territorio, a la luz de la legislación portuguesa, deberá ser dotado de un *plan de ordenamiento del parque arqueológico*.

Ante las características y condiciones del yacimiento del arte rupestre, el Parque Arqueológico organizó un sistema de visitas a los grabados de Vale do Côa teniendo la preocupación de que fuera disfrutado por los interesados, en equilibrio con la conservación del arte y del paisaje.

El visitante puede elegir tres de los más importantes núcleos de arte rupestre de Valle del Côa: Canada do Inferno, Penascosa y Ribeira de Piscos. Las visitas a estos núcleos se hacen en vehículo todoterreno y acompañadas por un guía, a partir de la sede en Vila Nova de Foz Côa y de dos centros de recepción, en los pueblos de Castelo Melhor y Muxagata. También en el pueblo de Cidadelhe, municipio de Pinhel, un centro de interpretación acoge a los visitantes durante los fines de semana. Es posible, en determinados días, visitar otros dos núcleos de arte rupestre, de más difícil acceso, Faia y Fari-seu, realizar visitas a sitios arqueológicos excavados o participar en talleres y otras actividades educativas, siempre con reserva previa (visitas.pavc@igespar.pt; <http://www.ippar.pt/pt/monuments/53/>).

Para complementar la visita y crear una oferta de mayor calidad, tanto en la información disponible, como en los servicios, actividades culturales y educativas, el Museo de Côa desempeñará un importante papel. Implantado cerca de la ciudad de Foz Côa, dominando la confluencia de los dos cursos de agua, Côa y Duero, la centralidad de este valle en el contexto del territorio ibérico del arte rupestre al aire libre, que se alarga desde el Sabor, el punto más septentrional, hasta el Zêzere, en el sur, caminado hacia el interior de la Meseta, territorio de donde mayores vestigios del Paleolítico Superior nos llegaron preservados en cantidad y calidad.

Contacto y reserva de visitas

Tel.: +351 279 768 260/1

Fax: +351 279 768 270

e-mail: visitas.pavc@igespar.pt

Visitar a Arte Paleolítica ao Ar Livre

Visitar Siega Verde

Desde o momento em que foi descoberto, e paralelamente à investigação sobre as suas gravuras, a actuação da Junta de Castela e Leão pretendeu sempre a divulgação do excepcional conjunto rupestre de Siega Verde, assegurando a conservação das gravuras e do sítio. Em ambas as tarefas contou-se sempre com o apoio e colaboração dos agentes locais, dos Municípios de Castillejo de Martín Viejo, Villar de la Yegua e Villar de Argañan, assim como dos cidadãos destas localidades e de outras da região, através das associações locais para o desenvolvimento da Comarca de Cidade Rodrigo.

Fruto dessa filosofia, em 1998 uma vez que o seu estudo estava já em estado avançado, e o sítio declarado como Bem de Interesse Cultural, foi aberto para visitas públicas, inaugurando-se uma sala de recepção e interpretação da jazida, dotando-se de vigilância e de uma vedação em todo o seu perímetro. Dentro da jazida, de entre os mais de 90 painéis com gravuras, seleccionaram-se 14 deles como itinerário de visita, percorridos através de um caminho adequado e sinalizado e editou-se material didáctico de apoio.

A visita ao conjunto de Siega Verde inicia-se no Centro de Recepção, onde uma exposição completa e projecções audiovisuais permitem ao visitante conhecer as formas de vida dos homens paleolíticos responsáveis pelas gravuras, assim como a existência e comparação com os conjuntos artísticos mais importantes da Europa meridional datados da mesma época.

Após esta introdução, a visita passa para o sítio arqueológico para a observação das gravuras. É possível realizar dois percursos, de 5 e de 14 painéis, com uma duração mínima de 60 minutos. Os grupos, que nunca ultrapassam um máximo de 15 pessoas, são sempre acompanhados por um guia.

Horário das visitas Recomenda-se que se consulte a página de Internet da jazida: (<http://www.siegaverde.es>) para conhecer os dias e horário de abertura devido às modificações que vão ocorrendo ao longo das diversas estações, condicionadas pelas horas de luz solar.

Pontualmente são oferecidas visitas nocturnas para observação das gravuras.

Contactos e reserva para visitas Associação para o Desenvolvimento da Comarca de Cidade Rodrigo (ADECOCIR)

Telefone: (+34) 902 910 009

Telemóvel: (+34) 653 781 071

E-mail: visitas@siegaverde.es

Visitar a Arte Paleolítica ao Ar Livre

Visitar o Côa

O Parque Arqueológico do Vale do Côa foi inaugurado em Agosto de 1996 com o objectivo de gerir, proteger, musealizar e organizar a visita pública da arte rupestre que veio a ser classificada em 1998 pela UNESCO como Património da Humanidade com base nos seguintes critérios: “a arte rupestre do paleolítico superior do Vale do Côa é uma ilustração excepcional do desenvolvimento repentino do génio criador, na alvorada do desenvolvimento cultural humano”; “a arte rupestre do Vale do Côa demonstra, de forma excepcional, a vida social, económica e espiritual do primeiro antepassado da humanidade”.

No sentido de criar um contexto simultaneamente de inteligibilidade e protecção à arte rupestre, foi delimitado um território com 20 000 hectares marginando os últimos 17 quilómetros do curso do rio Côa e a sua confluência com o Douro. Esse território, à luz da legislação portuguesa, deverá ser dotado de um *plano de ordenamento de parque arqueológico*.

Face às características e condições de jazida da arte rupestre, o Parque Arqueológico organizou um sistema de visitas às gravuras do Vale do Côa tendo como preocupação a sua boa fruição por parte dos visitantes, em equilíbrio com a conservação da arte e da paisagem.

O visitante tem à escolha três dos mais importantes núcleos de arte rupestre do Vale do Côa: Canada do Inferno, Penascosa e Ribeira de Piscos. As visitas a estes núcleos fazem-se em viaturas todo-o-terreno e acompanhadas por um guia, a partir da sede em Vila Nova de Foz Côa e de dois centros de recepção, nas aldeias de Castelo Melhor e Muxagata. Também na aldeia de Cidadelhe, concelho de Pinhel, um centro de interpretação acolhe os visitantes durante os fins-de-semana. É possível, em dias determinados, visitar outros dois núcleos de arte rupestre, de mais difícil acesso, a Faia e o Fariseu, realizar visitas a sítios arqueológicos escavados ou participar em oficinas e outras actividades educativas, sempre por marcação antecipada (visitas.pavc@igespar.pt; <http://www.ippar.pt/pt/monuments/53/>).

Para complementar a visita e criar uma oferta de maior qualidade, quer na informação disponibilizada, quer em serviços, actividades culturais e educativas, o Museu do Côa desempenhará um importante papel. Implantado na proximidade da cidade de Foz Côa, sobranceiro à confluência dos dois cursos de água, Côa e Douro, assinala afinal a centralidade deste vale no contexto do território ibérico da arte rupestre de ar livre, que se alonga do Sabor, o ponto mais setentrional, até ao Zêzere, para o meio-dia, caminhado para o interior da Meseta, território onde vestígios maiores do Paleolítico superior nos chegaram em quantidade e qualidade preservados.

Serviço de Marcação de Visitas

Tel.: +351 279 768 260/1

Fax: +351 279 768 270

e-mail: visitas.pavc@igespar.pt

Visiting Open-Air Palaeolithic Art

Visiting Siega Verde

Ever since its discovery, and side by side with the research on its engravings, the initiatives of the Municipality of Castile and Leon always intended the dissemination of the exceptional rupestrian site of Siega Verde, while ensuring the preservation of the engravings and of the site itself. For both tasks the support and cooperation of all local agents, of the Municipalities of Castillejo de Martín Viejo, Villar de la Yegua and Villar de Argañan, were always fundamental, as well as of the citizens of these villages and of other villages within the region, through local associations for the development of the County of Ciudad Rodrigo.

As the result of such philosophy, in 1998 once the study was already at an advanced stage, and the site had already been declared as Heritage of Cultural Interest, it was opened for public visits and thus a reception and interpretation room for the site was inaugurated, and it was endowed with a surveillance system and a fence all around its perimeter. Within the site, out of the more than 90 panels with engravings, 14 panels were selected as a visiting itinerary, united through an appropriate and properly signalled pathway, and didactic support material was printed.

The visit to the site of Siega Verde starts at the Reception Centre, where a complete exhibition and audiovisual projections allow the visitors to get to know the ways of life of the Palaeolithic men responsible for the engravings, as well as the existence of and comparison with the most important artistic sites in Southern Europe dated from the same period.

After the introduction, the visit proceeds to the archaeological enclave in order to see the engravings. It is possible to follow two paths, with 5 and 14 panels, with the minimum duration of 60 minutes. The groups, which at the most comprise 15 people, are accompanied by a guide at all times.

Visiting Schedule We recommend that you consult the official website beforehand: (<http://www.siegaverde.es>), in order to get an understanding of the days and schedule when the site is open due to the seasonal changes that occur throughout the year according to the hours of sun light.

Occasionally night visits are also offered for observing the engravings.

Contacts for reservations and visits Asociación para el Desarrollo de la Comarca de Ciudad Rodrigo (ADECOCIR)

[Association for the Development of the County of Ciudad Rodrigo]

Tel. (+34) 902 910 009

Mobile (+34) 653 781 071

e-mail visitas@siegaverde.es

Visiting Open Air Palaeolithic Art

Visiting Côa

The Archaeological Park of the Côa Valley was inaugurated in August of 1996 with the purpose of managing, protecting, musealizing and organizing public visiting to the rock-art sites which would be classified in 1998 by UNESCO as World Heritage based on the following criteria: *“The Upper Palaeolithic rock-art of the Côa valley is an outstanding example of the sudden flowering of creative genius at the dawn of human cultural development”*; *“the Côa Valley rock-art throws light on the social, economic, and spiritual life on the life of the early ancestor of humankind in a wholly exceptional manner”*.

In order to create a context that could be simultaneously intelligible and protecting to rupestrian art, a territory with 20,000 hectares was defined, along the margins of the last 17 kilometres of the Côa River and its confluence with the Douro. Such territory, according to Portuguese legislation, shall be endowed with a *territory plan for an archaeological park*.

In face of the specific features and conditions of the rock-art, the Archaeological Park organized a system of visits to the engravings of the Côa Valley with the main concern of the visitors taking the best advantage of it, while keeping a balance with the preservation of the art and of the landscape.

Visitors can choose between three of the most important centres of rock art in the Côa Valley: Canada do Inferno, Penascosa and Ribeira de Piscos. The visits to these centres are made in 4WD vehicles, accompanied by a guide, departing from the head-quarters in Vila Nova de Foz Côa and from two reception centres located in the villages of Castelo Melhor and Muxagata. Also, in the village of Cidadelhe, in the county of Pinhel, there is an visitor's centre that receives visitors during the weekends. On certain specific days it is also possible to visit two other centres of rock art, that have a more difficult access, Faia and the Fariseu; to visit excavated archaeological sites or to participate in workshops and in other educational activities, always subject to prior appointment: (visitas.pavc@igespar.pt; <http://www.ippar.pt/pt/monuments/53/>).

The Côa Museum also fulfils an important role in order to complement the visits and to create an offer with greater quality, both in terms of the information made available, as well as in terms of services, cultural and educational activities. Installed close to the town of Foz Côa, looking over the confluence of the two rivers, the Côa and the Douro, after all the Museum marks the central location of this valley within the context of the Iberian territory in terms of rock-art in the open air, spreading all the way from the Sabor River, the Northern most point to the Zêzere River, towards the middle, walking towards the interior of the Meseta (plateau), the territory where the most traces of preserved pieces from the Upper Palaeolithic have remained until our days, both in terms of quantity and quality.

Contacts for reservations and visits

Tel. +351 279 768 260/1

Fax: +351 279 768 270

e-mail: visitas.pavc@igespar.pt



Visita guiada de Siega Verde.
 Visita guiada em Siega Verde.
 Organized visit to Siega Verde.

Valle del Còa. Visita guiada
 al sítio del Penascosa.
 Vale do Còa. Visita guiada
 ao sítio da Penascosa.
 Còa Valley . Guided tour to
 the site of Penascosa.



Museu del Cão. Arquitectos Pedro Pimentel y Tiago Rebelo
Museu do Cão. Arquitectos Pedro Pimentel e Tiago Rebelo
Cão Museum. Pedro Pimentel e Tiago Rebelo Architecture

Bibliografía

Bibliografia

Bibliography

ALCOLEA, J. J.; BALBÍN, R. (2003) Témoins du froid. La faune dans l'art rupestre paléolithique de l'intérieur péninsulaire, *L'Anthropologie* 107; pp. 471–500.

ALCOLEA, J. J.; BALBÍN, R. (2006): *Arte paleolítico al aire libre. El yacimiento rupestre de Siega Verde*, Salamanca; Memorias, 16. Arqueología de Castilla y León, Salamanca.

ALCOLEA, J. J.; BALBÍN, R. (2007): C14 et style. La chronologie de l'art pariétal à l'heure actuelle. *L'Anthropologie* 111; pp. 435–466.

AUBRY, T. (2009): *200 séculos da história do Vale do Côa: incursões na vida quotidiana dos caçadores-artistas do Paleolítico*, Trabalhos de Arqueologia 52, Ed. IGESPAR, IP, Lisboa.

AUBRY, T.; BAPTISTA, A.M. (2000): Une datation objective de l'art du Côa, La naissance de l'art, Paris [La Recherche, hors-série 4], pp. 54-55.

BALBÍN, R. (Ed.) (2008): *Arte Prehistórico al aire libre en el Sur de Europa*. Serie Actas, Junta de Castilla y León, Salamanca.

BALBÍN, R.; ALCOLEA, J. J.; SANTONJA, M. (1996). *Arte Rupestre Paleolítico al aire libre en la cuenca del Duero: Siega Verde y Foz Côa*. Fundación Rei Afonso Henriques, Serie monografías y estudios. Zamora.

BALBÍN, R.; ALCOLEA, J. J.; SANTONJA, M.; PÉREZ, R. (1991): Siega Verde (Salamanca). Yacimiento artístico paleolítico al aire libre. En *Del Paleolítico a la Historia*. Museo de Salamanca. Salamanca, pp. 33-48.

BAPTISTA, A.M., SANTOS, A.T. e CORREIA, D. (2006): Da ambiguidade das margens na Grande Arte de ar livre no Vale do Côa. Reflexões em torno da organização espacial do santuário Gravetto-Solutrense na estação da Penascosa/Quinta da Barca, *Côavisão*, Nº 8, Vila Nova de Foz Côa, pp. 156-184.

BAPTISTA, A.M. (1999): *No tempo sem tempo. A arte dos caçadores paleolíticos do Vale do Côa. Com uma perspectiva dos ciclos rupestres pós-glaciares*, Edição do Parque Arqueológico Vale do Côa. Vila Nova de Foz Côa.

BAPTISTA, A.M. (2000): Procés de Foz Côa (Portugal). *História i arqueologia*, Cota Zero, 16, Vic, pp. 96-110.

BAPTISTA, A.M. (2009): *O Paradigma Perdido. O Vale do Côa e a Arte Paleolítica de*

ar livre em Portugal/Paradigm Lost. *The Côa Valley and the Open-Air Palaeolithic Art in Portugal*, Edições Afrontamento e Parque Arqueológico do Vale do Côa, Vila Nova de Foz Côa/Porto.

BAPTISTA, A.M. e GARCÍA DÍEZ, M. (2002): “L’Art Paléolithique dans la Vallée du Côa (Portugal). La symbolique dans l’organisation d’un sanctuaire de plein air”. In D. Sacchi (ed.) *L’Art Paléolithique à l’air libre. Le paysage modifié par l’image (Tautavel – Campôme, 7-9 octobre 1999)*. Groupe Audois d’Études Préhistoriques, Carcassonne, p. 187-205.

BUENO, P.; BALBÍN, R. ; ALCOLEA, J. J. (2009): Estilo V en el ámbito del Duero: Cazadores finiglaciares en Siega Verde (Salamanca), en R. Balbín (Ed.): *Arte Prehistórico al aire libre en el Sur de Europa*; pp. 259-286.

DELIBES, G.; DÍEZ, Martín F., (2006): *El Paleolítico Superior en la Meseta Norte española*, *Studia Archaeológica*, 94; Salamanca.

GÓMEZ BARRERA, J. A. (1993): *Arte rupestre prehistórico en la Meseta Castellano-Leonesa*. Junta de Castilla y León; Valladolid.

GONÇALVES, M.E. (2001): *O caso de Foz Côa: um laboratório de análise sociopolítica*, Edições 70, Lisboa.

JORGE, V.O. (Ed.) (1995): *Dossier Côa*. Sep^a especial de *Trabalhos de Antropologia e Etnologia*, 35 (4), Sociedade Portuguesa de Antropologia e Etnologia. Porto.

ZILHÃO, J. (1995): The age of the Côa valley (Portugal): validation of archaeological dating to the Palaeolithic and refutation of ‘scientific’ dating to historic or proto-historic times, *Antiquity*, 69 (266), p. 883-901.

ZILHÃO, J. (1997): *Arte rupestre e pré-história do Vale do Côa. Trabalhos de 1995-1996*. Relatório científico ao Governo da República Portuguesa elaborado nos termos da Resolução do Conselho de Ministros nº 4/96, de 17 de Janeiro, Ministério da Cultura. Lisboa.

Coordinación Editorial
Coordenação Editorial
Editorial Coordination
 Jose Javier Fernández Moreno
 António Martinho Baptista

Textos y leyendas
Textos e Legendas
Texts and Captions
 António Martinho Baptista
 Rodrigo Balbin Behrmann
 Jose Javier Alcolea González
 Carlos Macarro Alcalde
 Milagros Burón Álvarez
 Cristina Escudero Ramirez
 Alexandra Cerveira Lima
 Ketty Ratero Moran
 Jose Javier Fernández Moreno

Fotografías:
Photographs
Siega Verde:
 © Junta de Castilla y León
 Pedro Guimarães: verso capa,
 13, 31, 39,40,41,43,55, 56 (sup.) 57
 (inf.),59,61, 68 y 76
 Rodrigo Balbín (Univ.Alcalá
 de Henares): 4
 Juan Carlos Rebollo (Adecocir): 84

Vale do Côa:
 © IGESPAR IP
 António Martinho
 Baptista (PAVC/IGESPAR IP):verso
 contra-capa 10-11, 12 (inf.), 26, 27,
 29, 56 (inf.), 85
 António Martinho Baptista e
 Manuel Almeida: 5, 12 (sup.)
 57 (sup.)
 José Paulo Ruas (DIDA/IGESPAR
 IP): 85 (inf.)
 Pedro Guimarães: 14-15, 28, 69

Calcos y dibujos
Desenhos
Drawings

Siega Verde
 J. J. Alcolea y R. de Balbin (Unv.
 de Alcalá);
 Tratamiento gráfico: Areco, s.l.

Côa
 Parque Arqueológico
 do Vale do Côa

Traducción
Tradução
Translation
 Rui Silva e Nelly Silva

Edición
Editor
Publisher
 Junta de Castilla y León.
 Consejería de Cultura y Turismo
 Instituto de Gestão do
 Património Arquitectónico e
 Arqueológico (IGESPAR IP),
 Ministério da Cultura

Gestión Editorial
Gestão Editorial
Editorial Management
 Setepés

Design
 GSA design

Impresión
Impressão
Printed by
 Diário do Porto
 1000 ex.

Depósito legal
Legal Deposit

Maio de 2010
First published May 2010

